



ПРАВИТЕЛЬСТВО СВЕРДЛОВСКОЙ ОБЛАСТИ
МИНИСТЕРСТВО ТРАНСПОРТА И СВЯЗИ
СВЕРДЛОВСКОЙ ОБЛАСТИ

ПРИКАЗ

14.03.2016

№ 76

г. Екатеринбург

О внесении изменений в Административный регламент Министерства транспорта и связи Свердловской области предоставления государственной услуги по выдаче специального разрешения на движение по автомобильным дорогам регионального или межмуниципального значения Свердловской области тяжеловесного и (или) крупногабаритного транспортного средства

В соответствии со статьей 23 Федерального закона от 01 декабря 2014 года № 419-ФЗ «О внесении изменений в отдельные законодательные акты Российской Федерации по вопросам социальной защиты инвалидов в связи с ратификацией Конвенции о правах инвалидов», руководствуясь пунктом 1 статьи 102 Областного закона от 10 марта 1999 года № 4-ОЗ «О правовых актах в Свердловской области» и Порядком разработки и утверждения административных регламентов предоставления государственных услуг, утвержденным Постановлением Правительства Свердловской области от 16.11.2011 № 1576-ПП, в целях приведения в соответствие действующему законодательству, а также повышения позиций Свердловской области в Национальном рейтинге состояния инвестиционного климата в субъектах Российской Федерации

ПРИКАЗЫВАЮ:

1. Внести изменения в Административный регламент Министерства транспорта и связи Свердловской области предоставления государственной услуги по выдаче специального разрешения на движение по автомобильным дорогам регионального или межмуниципального значения Свердловской области тяжеловесного и (или) крупногабаритного транспортного средства, утверждённый приказом Министерства транспорта и связи Свердловской области от 09.11.2012 № 200 «Об утверждении Административных регламентов предоставления государственных услуг» («Собрание законодательства Свердловской области», 2013, 29 января, № 11-5 (2012), ст. 2021) с изменениями, внесенными приказами Министерства транспорта и связи Свердловской области от 18.03.2013 № 74, от 26.08.2013 № 343), путем изложения его в новой редакции (прилагается).

2. Настоящий приказ опубликовать в порядке, установленном законодательством, и разместить на официальном сайте Министерства транспорта и связи Свердловской области.

Министр

A handwritten signature in black ink, consisting of stylized, overlapping loops and lines, positioned centrally on the page.

А.М. Сидоренко

**Административный регламент
Министерства транспорта и связи Свердловской области предоставления
государственной услуги по выдаче специального разрешения на движение
по автомобильным дорогам регионального или межмуниципального значения
Свердловской области тяжеловесного и (или) крупногабаритного
транспортного средства**

I. Общие положения

Предмет регулирования регламента

1. Административный регламент Министерства транспорта и связи Свердловской области (далее – Министерство) предоставления государственной услуги по выдаче специального разрешения на движение по автомобильным дорогам регионального или межмуниципального значения Свердловской области тяжеловесного и (или) крупногабаритного транспортного средства (далее – Регламент) определяет сроки и последовательность выполнения административных процедур при предоставлении государственной услуги по выдаче специального разрешения на движение по автомобильным дорогам регионального или межмуниципального значения Свердловской области тяжеловесного и (или) крупногабаритного транспортного средства (далее – государственная услуга).

Министерство транспорта и связи Свердловской области осуществляет выдачу специального разрешения на движение по автомобильным дорогам тяжеловесного и (или) крупногабаритного транспортного средства в случае, если маршрут, часть маршрута указанного транспортного средства проходят по автомобильным дорогам регионального или межмуниципального значения, участкам таких автомобильных дорог, по автомобильным дорогам местного значения, расположенным на территориях двух и более муниципальных образований (муниципальных районов, городских округов), при условии, что маршрут такого транспортного средства проходит в границах Свердловской области и указанный маршрут, часть маршрута не проходят по автомобильным дорогам федерального значения, участкам таких автомобильных дорог.

При исполнении данного регламента часть функций может исполняться с участием Государственного бюджетного учреждения Свердловской области «Многофункциональный центр предоставления государственных и муниципальных услуг» либо филиалов и мобильных офисов Государственного бюджетного учреждения Свердловской области «Многофункциональный центр предоставления государственных и муниципальных услуг» (далее - МФЦ), в соответствии с соглашением о взаимодействии от 28.06.2013 № 36-СО, заключенным с МФЦ в соответствии с требованиями Федерального закона от 27 июля 2012 года № 210-ФЗ «Об организации предоставления

государственных и муниципальных услуг».

При исполнении данного регламента часть функций исполняется Государственным казённым учреждением Свердловской области «Управление автомобильных дорог» (далее – Учреждение), на основании ст. 6 Бюджетного кодекса Российской Федерации (Федеральный закон от 31 июля 1998 года № 145-ФЗ), пункта 3 части 10 статьи 31 Федерального закона от 08 ноября 2007 года № 257-ФЗ «Об автомобильных дорогах и о дорожной деятельности в Российской Федерации и о внесении изменений в отдельные законодательные акты Российской Федерации», Приказа Министерства транспорта Российской Федерации от 24.07.2012 № 258 «Об утверждении Порядка выдачи специального разрешения на движение по автомобильным дорогам транспортного средства, осуществляющего перевозки тяжеловесных и (или) крупногабаритных грузов», постановления Правительства Свердловской области от 22.02.2012 № 161-ПП «Об уполномоченном исполнительном органе государственной власти Свердловской области по выдаче специального разрешения на движение по автомобильным дорогам транспортного средства, осуществляющего перевозки опасных, тяжеловесных и (или) крупногабаритных грузов на территории Свердловской области» и Устава Учреждения.

Круг заявителей

2. Заявителями на получение государственной услуги являются заинтересованные юридические или физические лица - владельцы транспортного средства, желающие осуществлять движение тяжеловесного и (или) крупногабаритного транспортного средства по автомобильным дорогам регионального или межмуниципального значения Свердловской области. От имени заявителей могут выступать их представители, имеющие право в соответствии с законодательством Российской Федерации либо в силу наделения их в порядке, установленном законодательством Российской Федерации, полномочиями выступать от их имени.

Требования к порядку информирования о предоставлении государственной услуги

3. Государственная услуга предоставляется Министерством по адресу: 620031 г. Екатеринбург, Октябрьская пл., 1, 11 этаж, каб. 1109 и 1110. Справочный телефон Министерства (в том числе телефон – автоинформатор): тел. +7 (343) 312-00-15.

Факс Министерства: +7 (343) 359-44-10.

Адрес официального сайта Министерства: <http://mtis.midural.ru>.

Адрес электронной почты Министерства: mintranssvyaz@egov66.ru.

Указанные сведения приведены в [Приложении № 1](#) к Регламенту.

Допуск в здание Министерства и помещения Учреждения осуществляется по пропускам при предъявлении документа, удостоверяющего личность.

Приём Заявителей с заявлениями, жалобами и обращениями на принятые (осуществленные) в ходе предоставления государственной услуги решения, действия (бездействие) должностных (ответственных) лиц Министерства,

Учреждения и МФЦ проводится в соответствии с графиком.

График приёма документов в Министерстве:
понедельник, среда с 10:00 до 12:00 и с 14:00 до 16:00.

Государственная услуга предоставляется Министерством с участием подведомственного учреждения – Государственное казённое учреждение Свердловской области «Управление автомобильных дорог» по адресу:

620026 г. Екатеринбург, ул. Луначарского, 203

Справочный телефон Учреждения: тел. +7 (343) 261-71-88.

Факс Учреждения: +7 (343) 261-71-96.

Адрес официального сайта Учреждения: <http://www.uadso.ru>

Адрес электронной почты Учреждения: uadso@uadso.ru

График приёма документов в Учреждении:
понедельник, вторник, четверг с 09:30 до 13:00.

Информацию по вопросам предоставления государственной услуги, в том числе о ходе предоставления государственной услуги, Заявитель может получить при личном обращении, а также по справочным телефонам отдела контрольно-надзорной и разрешительной деятельности Министерства +7 (343) 312-00-15 доб. 901, (343) 312-00-15 доб. 902, (343) 312-00-15 доб. 903, в Учреждении +7 (343) 261-71-98.

В Министерстве и Учреждении в местах ожидания и приема Заявителей размещается визуальная и текстовая информация о порядке предоставления государственной услуги.

Указанная информация размещается на информационных стендах в соответствии с частью 2 пункта 28 Регламента.

4. На Едином портале государственных и муниципальных услуг (функций) (далее – Единый портал), а также на Портале государственных и муниципальных услуг Свердловской области (далее – Портал Свердловской области) содержатся следующие информационные материалы:

- информация о порядке и способах предоставления государственной услуги;
- сведения о почтовом адресе, телефонах, адресе официального интернет-сайта, адресе электронной почты;
- перечень нормативных правовых актов, регламентирующих предоставление государственной услуги;
- перечень представляемых документов и перечень сведений, которые должны содержаться в обращении;
- информация о предоставлении государственной услуги на бесплатной основе.

4.1. Заявитель вправе получить информацию о поступлении его заявления и документов, о ходе рассмотрения заявления и документов, о завершении рассмотрения заявления и документов или о продлении срока рассмотрения заявления и документов с указанием причин продления, в том числе через Единый портал.

5. Государственная услуга может быть оказана Заявителям с участием МФЦ.

В МФЦ в местах ожидания и приема Заявителей размещается визуальная и текстовая информация о порядке предоставления государственной услуги.

Информацию по вопросам предоставления государственной услуги с участием МФЦ Заявитель может получить:

- 1) по адресу: 620075, г. Екатеринбург, ул. 8 Марта, д. 13;
- 2) по телефонам: +7 (343) 354-73-98, 8-800-700-00-04;
- 3) по электронной почте: mfc@mfc66.ru;
- 4) на официальном сайте МФЦ: <http://www.cift.ru/>.

График приема заявителей: информация о графике приёма заявителей расположена на официальном сайте МФЦ.

6. Настоящий Регламент предоставления государственной услуги размещается на официальном сайте Свердловской области в информационно-коммуникационной сети Интернет для оценки регулирующего воздействия нормативных правовых актов в Свердловской области «Административная реформа в Свердловской области» – <http://ar.gov66.ru>, на официальном сайте Министерства <http://mtis.midural.ru> и сайтах в государственных и региональных информационных системах: Единый портал – <http://www.gosuslugi.ru>, Портал Свердловской области – <http://66.gosuslugi.ru/pgu/> и в других информационных системах – «Реестр государственных и муниципальных услуг (функций) Свердловской области» в соответствии с постановлением Правительства Свердловской области от 16.11.2011 № 1576-ПП «О разработке и утверждении административных регламентов исполнения государственных функций и административных регламентов предоставления государственных услуг».

7. Информирование Заявителей о процедуре предоставления государственной услуги может осуществляться при личном обращении, обращении по телефону, письменном обращении по почте, письменном обращении по электронной почте, с использованием «Единого портала» либо «Портала Свердловской области»:

- а) при индивидуальном устном информировании должностное лицо Министерства, специалист Учреждения или специалист МФЦ дают обратившемуся полный, точный и оперативный ответ по вопросам процедуры предоставления государственной услуги;
- б) при информировании по телефону должностное лицо Министерства, специалист Учреждения или специалист МФЦ должны назвать свою фамилию, имя, отчество, должность, а затем - в вежливой форме, четко и подробно проинформировать обратившегося по вопросам процедуры предоставления государственной услуги;
- в) при информировании по письменным обращениям обратившемуся должностным лицом Министерства, специалистом Учреждения или специалистом МФЦ дается четкий и понятный ответ по вопросам процедуры предоставления государственной услуги, указывается фамилия, имя, отчество, должность и номер телефона исполнителя. Ответ на обращение направляется по почте на адрес заинтересованного лица в срок, не превышающий 30 дней со дня поступления письменного обращения за информацией;
- г) при информировании по электронной почте заявителю должностным лицом Министерства, специалистом Учреждения или специалистом МФЦ дается четкий и понятный ответ по вопросам процедуры предоставления государственной

услуги, указывается фамилия, имя, отчество, должность, адрес электронной почты и номер телефона исполнителя. Ответ на обращение направляется на адрес электронной почты заявителя в срок, не превышающий 30 дней со дня поступления обращения;

д) при использовании «Единого портала» либо «Портала Свердловской области» с информацией по вопросам предоставления государственной услуги можно ознакомиться в разделе выбранной услуги в каталоге услуг Министерства, сведения о ходе предоставления государственной услуги размещаются в личном кабинете Заявителя.

II. Стандарт предоставления государственной услуги

Наименование государственной услуги

8. Наименование государственной услуги: выдача специального разрешения на движение по автомобильным дорогам регионального или межмуниципального значения Свердловской области тяжеловесного и (или) крупногабаритного транспортного средства (далее – Специальное разрешение).

Наименование исполнительного органа государственной власти Свердловской области, предоставляющего государственную услугу

9. Предоставление государственной услуги осуществляется Министерством транспорта и связи Свердловской области.

Для подачи заявления о предоставлении государственной услуги Заявители имеют право обращаться в Учреждение либо в МФЦ.

Министерство и (или) Учреждение в ходе предоставления государственной услуги взаимодействует с Федеральной налоговой службой (ФНС России), Федеральным казначейством (Казначейством России), Управлением государственной инспекции дорожного движения ГУ МВД России по Свердловской области и владельцами автомобильных дорог – органами местного самоуправления муниципальных образований, расположенных в Свердловской области.

В соответствии с требованиями пункта 3 части 1 статьи 7 Федерального закона от 27 июля 2010 года № 210-ФЗ «Об организации предоставления государственных и муниципальных услуг», Министерство, Учреждение и МФЦ не вправе требовать от Заявителя осуществления действий, в том числе согласований, необходимых для получения государственной услуги и связанных с обращением в иные государственные органы и организации, за исключением получения услуг, включенных в перечень услуг, которые являются необходимыми и обязательными для предоставления государственных услуг, утвержденный нормативным правовым актом Свердловской области.

Описание результата предоставления государственной услуги

10. Результатом предоставления государственной услуги является:
- выдача Министерством Специального разрешения;
 - отказ в выдаче Специального разрешения.

Сроки предоставления государственной услуги

11. Специальное разрешение в случае, если требуется согласование только владельцев автомобильных дорог, и при наличии соответствующих согласований, своевременной оплаты Заявителем государственной пошлины за выдачу Специального разрешения, платежей в счёт возмещения вреда, причиняемого тяжеловесным транспортным средством автомобильным дорогам регионального или межмуниципального значения Свердловской области, выдается в срок, не превышающий 11 рабочих дней с даты регистрации заявления Министерством (Учреждением), в случае необходимости согласования маршрута транспортного средства с УГИБДД ГУ МВД России по Свердловской области (далее – Госавтоинспекция) – в течение 15 рабочих дней с даты регистрации заявления Министерством (Учреждением).

В случае, если для осуществления движения тяжеловесных и (или) крупногабаритных транспортных средств требуется оценка технического состояния автомобильных дорог, их укрепление или принятие специальных мер по обустройству автомобильных дорог, их участков, а также пересекающих автомобильную дорогу сооружений и инженерных коммуникаций, срок выдачи специального разрешения увеличивается на срок проведения указанных мероприятий.

Срок проведения оценки технического состояния автомобильных дорог и (или) их участков не должен превышать 30 рабочих дней.

В случае отсутствия возможности использования факсимильной связи, Единого портала, Портала Свердловской области и (или) единой системы межведомственного электронного взаимодействия срок выдачи специального разрешения увеличивается на срок доставки документов Почтой России.

В случае нарушения владельцами автомобильных дорог или согласующими организациями установленных сроков согласования уполномоченный орган приостанавливает оформление специального разрешения до получения ответа с предоставлением заявителю информации о причинах приостановления ([Приложение № 17](#) к Регламенту).

В случае необходимости экстренного пропуска крупногабаритных и (или) тяжеловесных транспортных средств, направляемых по решению органов исполнительной власти Свердловской области для ликвидации последствий чрезвычайных ситуаций, крупных аварий и других подобных ситуаций, заявления о выдаче Специального пропуска рассматриваются в оперативном порядке.

12. Министерство, в случае принятия решения об отказе в выдаче Специального разрешения по основаниям, указанным в подпунктах 1-3 пункта 20 Регламента, информирует Заявителя в письменной форме о принятом решении в течение 4 рабочих дней со дня регистрации соответствующего заявления.

13. Сроки, указанные в настоящем Регламенте, исчисляются со дня поступления в Министерство (Учреждение) соответствующего заявления с прилагаемыми к нему документами, если иное не установлено настоящим Регламентом.

Перечень нормативных правовых актов, регулирующих отношения, возникающие в связи с предоставлением государственной услуги

14. Правовые основания для предоставления государственной услуги:
- Конституция Российской Федерации («Российская газета», 21.01.2009, № 7);
 - Федеральный закон от 31 июля 1998 года № 145-ФЗ «Бюджетный кодекс Российской Федерации» («Собрание законодательства РФ», 03.08.1998, № 31, ст. 3823, «Российская газета», 12.08.1998, № 153-154);
 - Федеральный закон от 05 августа 2000 года № 117-ФЗ «Налоговый кодекс Российской Федерации. Часть вторая» («Собрание законодательства РФ», 07.08.2000, № 32, ст. 3340, «Парламентская газета», 10.08.2000, № 151-152);
 - Федеральный закон от 10 декабря 1995 года № 196-ФЗ «О безопасности дорожного движения» («Российская газета», 26.12.1995, № 245);
 - Федеральный закон от 02 мая 2006 года № 59-ФЗ «О порядке рассмотрения обращений граждан Российской Федерации» («Российская газета», 05.05.2006, № 95);
 - Федеральный закон от 08 ноября 2007 года № 257-ФЗ «Об автомобильных дорогах и о дорожной деятельности в Российской Федерации и о внесении изменений в отдельные законодательные акты Российской Федерации» («Российская газета», 14.11.2007, № 254);
 - Федеральный закон от 27 июля 2010 года № 210-ФЗ «Об организации предоставления государственных и муниципальных услуг» («Российская газета», 30.07.2010, № 168, «Собрание законодательства РФ», 02.08.2010, № 31, ст. 4179) (далее - Федеральный закон «Об организации предоставления государственных и муниципальных услуг»);
 - Федеральный закон от 02 апреля 2011 года № 63-ФЗ «Об электронной подписи» («Собрание законодательства РФ», 2011 № 15, ст. 2036) (далее - Федеральный закон «Об электронной подписи»);
 - Постановление Правительства Российской Федерации от 23.10.1993 № 1090 «О правилах дорожного движения» (Собрание актов Президента и Правительства Российской Федерации, 1993, № 47, ст. 4531);
 - Постановление Правительства Российской Федерации от 16.11.2009 № 934 «О возмещении вреда, причиняемого транспортными средствами, осуществляющими перевозки тяжеловесных грузов по автомобильным дорогам Российской Федерации» («Российская газета», 24.11.2009, № 222);
 - Постановление Правительства Российской Федерации от 15.04.2011 № 272 «Об утверждении правил перевозок грузов автомобильным транспортом» («Собрание законодательства РФ», 25.04.2011, № 17, ст. 2407);
 - Постановление Правительства Российской Федерации от 16.05.2011 № 373 «О разработке и утверждении административных регламентов исполнения государственных функций и административных регламентов предоставления государственных услуг» (Собрание законодательства Российской Федерации, 2011, № 22, ст. 3169, № 35, ст. 5092);
 - Постановление Правительства Российской Федерации от 07.07.2011 № 553 «О порядке оформления и представления заявлений и иных документов,

необходимых для предоставления государственных и (или) муниципальных услуг, в форме электронных документов», («Собрание законодательства РФ», 18.07.2011, № 29, ст. 4479);

- Постановление Правительства Российской Федерации от 16.08.2012 № 840 «О порядке подачи и рассмотрения жалоб на решения и действия (бездействие) федеральных органов исполнительной власти и их должностных лиц, федеральных государственных служащих, должностных лиц государственных внебюджетных фондов Российской Федерации», («Российская газета», 22.08.2012, № 192, «Собрание законодательства РФ», 27.08.2012, № 35, ст. 4829);
- Приказ Министерства транспорта Российской Федерации от 27.08.2009 № 150 «О порядке проведения оценки технического состояния автомобильных дорог» («Бюллетень нормативных актов федеральных органов исполнительной власти», № 7, 15.02.2010);
- Приказ Министерства транспорта Российской Федерации от 24.07.2012 № 258 «Об утверждении Порядка выдачи специального разрешения на движение по автомобильным дорогам транспортного средства, осуществляющего перевозки тяжеловесных и (или) крупногабаритных грузов» («Российская газета», 16.11.2012, № 265);
- Приказ Министерства транспорта Российской Федерации от 15.01.2014 № 7 «Об утверждении Правил обеспечения безопасности перевозок пассажиров и грузов автомобильным транспортом и городским наземным электрическим транспортом и Перечня мероприятий по подготовке работников юридических лиц и индивидуальных предпринимателей, осуществляющих перевозки автомобильным транспортом и городским наземным электрическим транспортом, к безопасной работе и транспортных средств к безопасной эксплуатации» («Российская газета», № 136, 20.06.2014);
- Постановление Правительства Свердловской области от 09.03.2010 № 361-ПП «О размере вреда, причиняемого тяжеловесными транспортными средствами автомобильным дорогам регионального значения Свердловской области» («Областная газета», 17.03.2010, № 81-82);
- Постановление Правительства Свердловской области от 03.08.2011 № 1014-ПП «О программе снижения административных барьеров, оптимизации и повышения качества предоставления государственных и муниципальных услуг, в том числе на базе многофункционального центра предоставления государственных и муниципальных услуг в Свердловской области на 2011 - 2013 годы» («Собрание законодательства Свердловской области», 22.09.2011, № 8 (2011), ст. 1351);
- Постановление Правительства Свердловской области от 16.11.2011 № 1576-ПП «О разработке и утверждении административных регламентов исполнения государственных функций и административных регламентов предоставления государственных услуг» («Областная газета», 25.11.2011, № 441-442, «Собрание законодательства Свердловской области», 06.02.2012, № 11-2 (2011), ст. 2042);
- Постановление Правительства Свердловской области от 22.02.2012 № 161-ПП

- «Об уполномоченном исполнительном органе государственной власти Свердловской области по выдаче специального разрешения на движение по автомобильным дорогам транспортного средства, осуществляющего перевозки опасных, тяжеловесных и (или) крупногабаритных грузов на территории Свердловской области» («Областная газета», 02.03.2012, № 85-86);
- Постановление Правительства Свердловской области от 15.03.2012 № 269-ПП «Об утверждении порядка осуществления временных ограничений или прекращения движения транспортных средств по автомобильным дорогам регионального и местного значения на территории Свердловской области» («Областная газета», 22.03.2012, № 115-116);
 - Постановление Правительства Свердловской области от 21.11.2012 № 1305-ПП «Об утверждении Положения об особенностях подачи и рассмотрения жалоб на решения и действия (бездействие) исполнительных органов государственной власти Свердловской области, предоставляющих государственные услуги, и их должностных лиц, государственных гражданских служащих исполнительных органов государственной власти Свердловской области, предоставляющих государственные услуги» («Областная газета», 29.11.2012 № 521-523).

Исчерпывающий перечень документов, необходимых в соответствии с нормативными правовыми актами для предоставления государственной услуги и услуг, которые являются необходимыми и обязательными для предоставления государственной услуги, подлежащих предоставлению заявителем, способы их получения заявителем, в том числе в электронной форме, порядок их представления

15. Перечень документов, необходимых для получения Специального разрешения:

Заявление на получение Специального разрешения по установленной форме ([Приложение № 2](#) к Регламенту). К заявлению прилагаются:

- 1) копия документов тяжеловесного и (или) крупногабаритного транспортного средства (паспорт транспортного средства или свидетельство о регистрации транспортного средства);
- 2) схема тяжеловесного и (или) крупногабаритного транспортного средства (автопоезда) с изображением размещения груза (при его наличии) согласно [приложению № 3](#) к Регламенту. На схеме транспортного средства изображается транспортное средство, планируемое к участию в перевозке, количество осей и колес на нем, взаимное расположение осей и колес, распределение нагрузки по осям и в случае неравномерного распределения нагрузки по длине оси - распределение на отдельные колеса;
- 3) сведения о технических требованиях к перевозке заявленного груза в транспортном положении (при его наличии);
- 4) в случае подачи заявления представителем владельца транспортного средства к заявлению также прилагается документ, подтверждающий полномочия представителя владельца транспортного средства.

В случаях, предусмотренных федеральными законами, универсальная

электронная карта является документом, удостоверяющим личность гражданина, права застрахованного лица в системах обязательного страхования, иные права гражданина. В случаях, предусмотренных федеральными законами, постановлениями Правительства Российской Федерации, нормативными правовыми актами субъектов Российской Федерации, муниципальными правовыми актами, универсальная электронная карта является документом, удостоверяющим право гражданина на получение государственных и муниципальных услуг, а также иных услуг.

Заявление Заявителем оформляется на русском языке машинописным текстом (буквами латинского алфавита возможно оформление адреса владельца транспортного средства, наименования владельца транспортного средства, груза, марок и моделей транспортных средств, их государственных регистрационных знаков).

При заполнении заявления не допускаются исправления, использование сокращений слов и аббревиатур (за исключением используемых в организационно-правовой форме юридического лица (индивидуального предпринимателя) и названии организации).

Заявление и схема транспортного средства (автопоезда) заверяются подписью заявителя - для физических лиц, подписью руководителя или уполномоченного лица и печатью (при наличии) - для юридических лиц и индивидуальных предпринимателей.

Копии документов, указанные в подпункте 1 настоящего пункта, заверяются подписью и печатью (при наличии) владельца транспортного средства или нотариально.

В соответствии с законодательством Российской Федерации допускается подача заявления с приложением документов, указанных в настоящем пункте, путем направления их в адрес Министерства либо Учреждения посредством факсимильной связи либо официального сайта Министерства или по электронной почте Министерства (Учреждения) с последующим представлением оригиналов заявления и схемы транспортного средства, заверенных копий документов и материалов, указанных в подпункте 1 настоящего пункта, или с использованием Единого портала либо Портала Свердловской области для их рассмотрения в соответствии с настоящим Регламентом.

Документы, необходимые в соответствии с нормативными правовыми актами для предоставления услуг, которые являются необходимыми и обязательными для предоставления государственной услуги, отсутствуют.

Исчерпывающий перечень документов, необходимых в соответствии с нормативными правовыми актами для предоставления государственной услуги, которые находятся в распоряжении государственных органов, органов местного самоуправления и иных органов, участвующих в предоставлении государственных услуг, и которые заявитель вправе представить, а также способы их получения заявителями, в том числе в электронной форме, порядок их представления

16. Документы, необходимые в соответствии с нормативными правовыми

актами для предоставления государственной услуги, которые находятся в распоряжении государственных органов, органов местного самоуправления и иных органов:

Учреждение в отношении владельца транспортного средства получает информацию, в том числе с использованием единой системы межведомственного электронного взаимодействия и (или) подключаемых к ней региональных систем межведомственного электронного взаимодействия, по межведомственному запросу, исключая требование данных документов у заявителя:

- о государственной регистрации в качестве индивидуального предпринимателя или юридического лица, зарегистрированных на территории Российской Федерации;
- об оплате Заявителем государственной пошлины за выдачу Специального разрешения;
- о возмещении Заявителем вреда, причиняемого автомобильным дорогам тяжеловесным транспортным средством;
- об оплате Заявителем оценки технического состояния автомобильных дорог, их укрепления в случае, если такие работы были проведены по согласованию с заявителем;
- об оплате Заявителем принятия специальных мер по обустройству автомобильных дорог, их участков, а также пересекающих автомобильную дорогу сооружений и инженерных коммуникаций, если такие работы были проведены по согласованию с Заявителем.

Заявитель вправе представить указанную информацию в Министерство, МФЦ либо Учреждение при подаче заявления по собственной инициативе. Порядок получения Заявителем сведений о государственной регистрации юридических лиц, индивидуальных предпринимателей, крестьянских (фермерских) хозяйств размещён на официальном сайте Федеральной налоговой службы Российской Федерации. Сведения о необходимых платежах Заявителем могут быть получены в кредитных организациях, осуществляющих прием платежей в бюджет и внебюджетные фонды, в которых производились указанные платежи.

Непредставление заявителем указанных документов не является основанием для отказа заявителю в предоставлении государственной услуги.

Учреждение получает информацию о согласовании владельцами автомобильных дорог – органами местного самоуправления муниципальных образований, расположенных в Свердловской области, маршрута тяжеловесного и (или) крупногабаритного транспортного средства, в том числе с использованием единой системы межведомственного электронного взаимодействия и (или) подключаемых к ней региональных систем межведомственного электронного взаимодействия по межведомственному запросу.

17. Министерство, МФЦ и Учреждение не вправе требовать от Заявителя: 1) предоставления документов и информации или осуществления действий, предоставление или осуществление которых не предусмотрено нормативными правовыми актами, регулирующими отношения, возникающие в связи с предоставлением государственной услуги;

2) представления документов и информации, которые в соответствии с нормативными правовыми актами Российской Федерации и нормативными правовыми актами Правительства Свердловской области находятся в распоряжении Министерства, иных государственных органов, органов местного самоуправления и (или) подведомственных государственным органам и органам местного самоуправления организаций, участвующих в предоставлении государственных или муниципальных услуг, за исключением документов, указанных в части 6 ст. 7 Федерального закона «Об организации предоставления государственных и муниципальных услуг».

Исчерпывающий перечень оснований для отказа в приёме документов, необходимых для предоставления государственной услуги

18. Основания для отказа в приёме документов, необходимых для предоставления государственной услуги:

- 1) заявление подписано лицом, не имеющим полномочий на подписание данного заявления;
- 2) заявление не содержит сведений, установленных пунктом 8 Порядка выдачи специального разрешения на движение по автомобильным дорогам транспортного средства, осуществляющего перевозки тяжеловесных и (или) крупногабаритных грузов, утверждённого Приказом Министерства транспорта Российской Федерации от 24.07.2012 № 258 (далее – Порядок выдачи специального разрешения);
- 3) к заявлению не приложены документы, соответствующие требованиям пункта 15 Регламента.

После устранения оснований для отказа в приеме документов Заявитель вправе обратиться повторно для получения государственной услуги.

Исчерпывающий перечень оснований для приостановления или отказа в предоставлении государственной услуги

19. Основания для приостановления государственной услуги:

В случае нарушения владельцами автомобильных дорог или согласующими организациями установленных сроков согласования маршрутов тяжеловесных и (или) крупногабаритных транспортных средств, оформление специального разрешения приостанавливается до получения ответа с предоставлением заявителю информации о причинах приостановления ([Приложение № 17](#) к Регламенту).

20. Министерство отказывает в выдаче Специального разрешения в случаях, если:

- 1) не вправе согласно Порядку выдачи специального разрешения выдавать специальные разрешения по заявленному маршруту;
- 2) сведения, предоставленные в заявлении и документах, не соответствуют техническим характеристикам транспортного средства и груза, а также технической возможности осуществления заявленного движения тяжеловесных и (или) крупногабаритных транспортных средств;
- 3) установленные требования о перевозке делимого груза не соблюдены;

- 4) при согласовании маршрута установлена невозможность осуществления перевозки по заявленному маршруту транспортным средством с заявленными техническими характеристиками в связи с техническим состоянием автомобильной дороги, искусственного сооружения или инженерных коммуникаций, а также по требованиям безопасности дорожного движения;
- 5) отсутствует согласие заявителя на:
- проведение оценки технического состояния автомобильной дороги согласно пункту 26 Порядка выдачи специального разрешения;
 - принятие специальных мер по обустройству пересекающих автомобильную дорогу сооружений и инженерных коммуникаций, определенных согласно проведенной оценке технического состояния автомобильной дороги и в установленных законодательством случаях;
 - укрепление автомобильных дорог или принятие специальных мер по обустройству автомобильных дорог или их участков, определенных согласно проведенной оценке технического состояния автомобильной дороги и в установленных законодательством случаях;
- 6) заявитель не произвел оплату оценки технического состояния автомобильных дорог, их укрепления в случае, если такие работы были проведены по согласованию с заявителем;
- 7) заявитель не произвел оплату принятия специальных мер по обустройству автомобильных дорог, их участков, а также пересекающих автомобильную дорогу сооружений и инженерных коммуникаций, если такие работы были проведены по согласованию с заявителем;
- 8) заявитель не внес плату в счет возмещения вреда, причиняемого автомобильным дорогам тяжеловесным транспортным средством;
- 9) заявитель не произвел оплату государственной пошлины за выдачу специального разрешения;
- 10) отсутствует оригинал заявления и схемы автопоезда на момент выдачи специального разрешения, заверенных регистрационных документов транспортного средства, если заявление и документы направлялись в уполномоченный орган с использованием факсимильной связи.

После устранения оснований для отказа в предоставлении государственной услуги Заявитель вправе обратиться повторно для получения государственной услуги.

Перечень услуг, которые являются необходимыми и обязательными для предоставления государственной услуги, в том числе сведения о документе (документах), выдаваемом (выдаваемых) организациями, участвующими в предоставлении государственной услуги.

21. Услуги, которые являются необходимыми и обязательными для предоставления государственной услуги, в том числе сведения о документе (документах), выдаваемом (выдаваемых) организациями, участвующими в предоставлении государственной услуги, отсутствуют.

Порядок, размер и основания взимания государственной пошлины или иной платы, взимаемой за предоставление государственной услуги

22. Государственная пошлина уплачивается Заявителем, в соответствии с пунктом 6 части 1 статьи 333.18 Федерального закона от 05.08.2000 года № 117-ФЗ «Налоговый кодекс Российской Федерации. Часть вторая», при обращении за выдачей специального разрешения - до подачи заявления.

Выдача Специального разрешения Заявителю осуществляется Министерством после получения подтверждения уплаты Заявителем государственной пошлины за выдачу Специального разрешения, платежей за возмещение вреда автомобильным дорогам, причиняемого тяжеловесными транспортными средствами, расходов на проведение оценки технического состояния автомобильных дорог, проведение укрепления автомобильных дорог или принятия специальных мер по обустройству автомобильных дорог или их участков.

Факт уплаты плательщиком государственной пошлины, платежей за возмещение вреда автомобильным дорогам, причиняемого тяжеловесными транспортными средствами, расходов на проведение оценки технического состояния автомобильных дорог, проведение укрепления автомобильных дорог или принятия специальных мер по обустройству автомобильных дорог или их участков, подтверждается также с использованием информации об уплате государственной пошлины, содержащейся в Государственной информационной системе о государственных и муниципальных платежах (далее – ГИС ГМП), предусмотренной Федеральным законом «Об организации предоставления государственных и муниципальных услуг».

При наличии в ГИС ГМП информации об уплате государственной пошлины, платежей за возмещение вреда автомобильным дорогам, причиняемого тяжеловесными транспортными средствами, расходов на проведение оценки технического состояния автомобильных дорог, проведение укрепления автомобильных дорог или принятия специальных мер по обустройству автомобильных дорог или их участков, дополнительное подтверждение уплаты плательщиком государственной пошлины не требуется.

Информация о предоставлении государственной услуги, в том числе о ходе предоставления государственной услуги, сообщается бесплатно.

23. Государственная пошлина установлена в соответствии с Налоговым кодексом Российской Федерации.

Размер государственной пошлины установлен абзацем третьим подпункта 111 пункта 1 статьи 333.33 Налогового кодекса Российской Федерации (образец заполнения расчетных документов на оплату государственной пошлины за выдачу Специального разрешения представлен в [Приложении № 4](#) к Регламенту).

24. Заявителем производится оплата в счёт возмещения вреда, причиняемого тяжеловесными транспортными средствами, а также, при необходимости, оплата расходов на осуществление оценки технического состояния автомобильных дорог, их укрепление, в случае, если такие работы были проведены по согласованию с заявителем, оплата принятия специальных мер по обустройству автомобильных дорог и пересекающих их сооружений и инженерных коммуникаций в пределах согласованного маршрута.

Размер вреда, причиняемого тяжеловесными транспортными средствами, рассчитывается в соответствии с постановлением Правительства Свердловской области от 09.03.2010 № 361-ПП «О размере вреда, причиняемого тяжеловесными транспортными средствами автомобильным дорогам регионального значения Свердловской области».

Оплата расходов на осуществление оценки технического состояния автомобильных дорог, их укреплению, оплата принятия специальных мер по обустройству автомобильных дорог и пересекающих их сооружений и инженерных коммуникаций в пределах согласованного маршрута, в случае, если такие работы были проведены по согласованию с заявителем, осуществляется в соответствии с расчётами, предоставленными владельцами автомобильных дорог и владельцами сооружений и инженерных коммуникаций, с учётом требований Порядка проведения оценки технического состояния автомобильных дорог, утверждённого Приказом Министерства транспорта Российской Федерации от 27.08.2009 № 150.

Порядок, размер и основания взимания платы за предоставление услуг, которые являются необходимыми и обязательными для предоставления государственной услуги, включая информацию о методике расчета размера такой платы

25. Услуги, которые являются необходимыми и обязательными для предоставления государственной услуги, в том числе сведения о документе (документах), выдаваемом (выдаваемых) организациями, участвующими в предоставлении государственной услуги, отсутствуют.

Максимальный срок ожидания в очереди при подаче запроса о предоставлении государственной услуги, услуги, предоставляемой организацией, участвующей в предоставлении государственной услуги, и при получении результата предоставления таких услуг

26. Максимальный срок ожидания в очереди в Министерстве (Учреждении) при подаче заявления о предоставлении государственной услуги и получении результата предоставления государственной услуги – не более 15 минут.

При подаче заявления на получение государственной услуги с прилагаемыми документами посредством почты, факса, с использованием информационно-телекоммуникационных ресурсов Министерства, МФЦ или Учреждения в сети Интернет (в том числе электронной почты), через Единый портал либо через Портал Свердловской области необходимость ожидания в очереди исключается.

Срок и порядок регистрации запроса заявителя о предоставлении государственной услуги, услуги, предоставляемой организацией, участвующей в предоставлении государственной услуги, в том числе в электронной форме

27. При получении заявления Министерством должностное лицо Министерства проверяет правильность заполнения полученного от Заявителя или

МФЦ заявления, наличие документов и сведений, указанных в пункте 15 Регламента, и с учётом положений пункта 18 Регламента в течение 1 рабочего дня регистрирует его в Журнале регистрации заявлений Министерства. Не позднее 1 рабочего дня с момента поступления в Министерство зарегистрированное заявление и прилагаемые к нему документы направляется в Учреждение курьером Учреждения.

В целях ускорения допускается направление Министерством в Учреждение зарегистрированного заявления с прилагаемыми документами по факсу или электронной почте с последующим направлением в Учреждение курьером Учреждения.

Учреждение проверяет правильность заполнения полученного от Заявителя заявления, наличие документов и сведений, указанных в пункте 15 настоящего Регламента.

С учётом положений пункта 18 Регламента заявление в течение 1 рабочего дня регистрируется Учреждением в Журнале регистрации заявлений Учреждения. При получении заявления от Министерства регистрация производится в день получения. ([Приложение № 5](#) к Регламенту).

Заявление для получения Специального разрешения с прилагаемыми документами, направленное с использованием Единого портала, Портала Свердловской области, регистрируется информационной системой. Датой приема заявления является дата его регистрации в информационной системе.

Требования к помещениям, в которых предоставляются государственная услуга, услуга, предоставляемая организацией, участвующей в предоставлении государственной услуги, к месту ожидания и приема заявителей, размещению и оформлению визуальной, текстовой и мультимедийной информации о порядке предоставления таких услуг, в том числе к обеспечению доступности для инвалидов указанных объектов в соответствии с законодательством Российской Федерации о социальной защите инвалидов

28. Требования к помещениям, в которых предоставляется государственная услуга, услуга, предоставляемая организацией, участвующей в предоставлении государственной услуги, к месту ожидания и приема заявителей, размещению и оформлению визуальной, текстовой и мультимедийной информации о порядке предоставления таких услуг:

1) Помещения, в которых предоставляется государственная услуга, в том числе места ожидания и приема Заявителей, должны соответствовать требованиям пожарной безопасности, санитарным нормам и обеспечиваться охраной правопорядка.

2) К помещениям, в которых предоставляется государственная услуга, обеспечивается беспрепятственный доступ для инвалидов в соответствии с законодательством Российской Федерации о социальной защите инвалидов, в том числе:

- возможность входа в здания и помещения, в которых осуществляется предоставление государственной услуги (далее – объекты), и выхода из них

- с соблюдением установленного контрольно-пропускного режима для инвалидов и их сопровождающих (включая сурдопереводчиков, тифлосурдопереводчиков);
- возможность самостоятельного передвижения по объектам в целях доступа к месту предоставления услуги, включая инвалидов, передвигающихся с использованием кресла-коляски;
 - возможность посадки в транспортное средство и высадки из него перед входом в объекты;
 - оказание инвалидам, имеющим стойкие расстройства функции зрения и самостоятельного передвижения, необходимой помощи специалистами, осуществляющими предоставление государственной услуги, при следовании к месту предоставления услуги;
 - обеспечение допуска на объекты инвалида в сопровождении собаки-проводника при наличии документа, подтверждающего ее специальное обучение, выданного по форме и в порядке, установленным федеральным органом исполнительной власти, осуществляющим функции по выработке и реализации государственной политики и нормативно-правовому регулированию в сфере социальной защиты населения (если это не противоречит иным нормам и правилам допуска животных на объекты).
- 3) В местах ожидания располагается информационный стенд, на котором размещается следующая информация:
- блок-схема, наглядно отображающая последовательность прохождения всех административных процедур при предоставлении государственной услуги ([Приложения №№ 7,8 и 9](#) к Регламенту);
 - порядок получения государственной услуги в электронном виде;
 - перечень документов, необходимых для предоставления государственной услуги;
 - информация о номере кабинета, где осуществляется прием Заявителей; фамилия, имя, отчество и должность специалистов, осуществляющих предоставление государственной услуги;
 - сведения о месте нахождения, справочных телефонных номерах и графике работы Министерства и МФЦ, адрес сайта Министерства и МФЦ;
- 4) Текст Регламента, формы и образцы документов, необходимых для предоставления государственной услуги, а также основные нормативные правовые акты, определяющие полномочия и сферу компетенции Министерства и МФЦ, и регулирующие предоставление государственной услуги находятся у специалистов, осуществляющих предоставление государственной услуги, и незамедлительно предоставляются Заявителю по его запросу.
- 5) В помещениях Министерства, в которых предоставляется государственная услуга, обеспечивается возможность оформления Заявителем письменного обращения.
- 6) В местах ожидания обеспечивается надлежащее размещение носителей информации о порядке предоставления услуги, ее оформлении в доступной для инвалидов форме с учетом ограничений их жизнедеятельности.

7) Специалистами, осуществляющими предоставление государственной услуги, обеспечивается оказание инвалидам необходимой помощи в доступной для них форме по доведению до них информации, указанной в пп. «3» и пп. «4» настоящего пункта, в том числе по разъяснению порядка предоставления и получения государственной услуги, оформлению предусмотренных настоящим регламентом документов, совершению ими других необходимых для получения государственной услуги действий.

Показатели доступности и качества государственной услуги, в том числе количество взаимодействий заявителя с должностными лицами при предоставлении государственной услуги и их продолжительность, возможность получения государственной услуги в многофункциональном центре предоставления государственных и муниципальных услуг, возможность получения информации о ходе предоставления государственной услуги, в том числе с использованием информационно-коммуникационных технологий

29. Показателями доступности предоставления государственной услуги являются:

- расположенность в зоне доступности к основным транспортным магистралям, хорошие подъездные дороги;
- наличие полной и понятной информации о местах, порядке и сроках предоставления государственной услуги в общедоступных местах в помещениях Министерства и Учреждения, в информационно-телекоммуникационных сетях общего пользования (в том числе в сети Интернет), средствах массовой информации, информационных материалах (брошюрах, буклетах и т.д.);
- возможность обращения заявителей за получением государственной услуги через МФЦ;
- наличие необходимого и достаточного количества государственных гражданских служащих Министерства, специалистов Учреждения и специалистов МФЦ, а также помещений, в которых осуществляются прием документов от заявителей (их представителей), выдача Специальных разрешений Заявителю, в целях соблюдения установленных Регламентом сроков предоставления государственной услуги.

30. Качество предоставления государственной услуги характеризуется отсутствием:

- очередей при приеме документов от Заявителей (их представителей) и выдаче Специальных разрешений Заявителю (его представителю);
- жалоб на действия (бездействие) государственных гражданских служащих Министерства, специалистов Учреждения и специалистов МФЦ;
- жалоб на некорректное, невнимательное отношение государственных гражданских служащих Министерства, специалистов Учреждения и специалистов МФЦ к Заявителям (их представителям);
- испорченных по вине государственных гражданских служащих и специалистов Учреждения бланков Специальных разрешений.

31. Количество взаимодействий Заявителя с государственными гражданскими служащими Министерства, специалистами Учреждения или специалистами МФЦ и их продолжительность:

а) взаимодействие Заявителя с государственными гражданскими служащими Министерства, специалистами Учреждения или специалистами МФЦ осуществляется при личном обращении Заявителя:

- при подаче в Министерство или Учреждение, или в МФЦ документов, необходимых для предоставления государственной услуги;
- за получением в Министерстве или Учреждении, или МФЦ результата предоставления государственной услуги;

б) продолжительность взаимодействия заявителя с государственными гражданскими служащими Министерства, специалистами Учреждения или специалистами МФЦ при предоставлении государственной услуги составляет:

- при подаче в Министерство или Учреждение, или МФЦ документов, необходимых для предоставления государственной услуги, от 30 минут до 5 часов;
- при получении результата предоставления государственной услуги в Министерстве, Учреждении или МФЦ не более 30 минут.

При подаче заявления на получение государственной услуги с прилагаемыми документами посредством почты, факса, с использованием информационно-телекоммуникационных ресурсов Министерства, МФЦ или Учреждения в сети Интернет, через Единый портал либо через Портал Свердловской области взаимодействие Заявителя с государственными гражданскими служащими Министерства, специалистами Учреждения или специалистами МФЦ исключается. Взаимодействие Заявителя с государственными гражданскими служащими Министерства, специалистами Учреждения или специалистами МФЦ в обязательном порядке осуществляется только при получении положительного результата предоставления государственной услуги в Министерстве либо Учреждении или в МФЦ.

Извещение об отказе в выдаче специального разрешения на движение по автомобильным дорогам регионального или межмуниципального значения Свердловской области тяжеловесного и (или) крупногабаритного транспортного средства (далее – Извещение об отказе в выдаче специального разрешения) направляется Министерством заявителю любым доступным способом с подтверждением по почте. Заявитель вправе получить Извещение об отказе в выдаче специального разрешения в Министерстве или МФЦ лично.

Продолжительность взаимодействия – не более 30 минут.

Иные требования, в том числе учитывающие особенности предоставления государственной услуги в многофункциональных центрах предоставления государственных и муниципальных услуг и особенности предоставления государственной услуги в электронной форме

32. Обеспечение возможности получения Заявителями информации о предоставляемой государственной услуге на официальном сайте Министерства,

Учреждения и МФЦ.

Заявители вправе получить информацию о предоставляемой государственной услуге на официальном сайте Министерства в сети Интернет, официальных сайтах МФЦ и Учреждения.

33. Обеспечение возможности получения и копирования Заявителями на официальном сайте Министерства, МФЦ и Учреждения форм заявлений и иных документов, необходимых для получения государственной услуги в электронном виде.

На официальном сайте Министерства, официальных сайтах МФЦ и Учреждения заявителю обеспечивается возможность получения и копирования формы заявления на получение государственной услуги в электронном виде.

34. Обеспечение возможности для Заявителей в целях получения государственной услуги представлять документы в электронном виде с использованием официального сайта Министерства, Учреждения и МФЦ.

Заявители вправе представить заявление в электронном виде с использованием электронных носителей и (или) официального сайта Министерства в сети Интернет, официальных сайтов МФЦ и Учреждения, Единого портала или Портала Свердловской области (без использования электронных носителей), иным способом, позволяющим передать в электронном виде заявления и иные документы. К заявлению в электронном виде прилагаются документы, указанные в пункте 15 настоящего Регламента.

Заявление в электронном виде подписывается в соответствии с требованиями Федерального закона «Об электронной подписи» и статей 21.1 и 21.2 Федерального закона «Об организации предоставления государственных и муниципальных услуг».

Для направления заявления в электронном виде на официальном сайте Министерства в сети Интернет, официальных сайтах МФЦ и Учреждения, на Едином портале и Портале Свердловской области обеспечивается доступность для копирования и заполнения в электронном виде формы заявления.

III. Состав, последовательность и сроки выполнения административных процедур (действий), требования к порядку их выполнения, в том числе особенности выполнения административных процедур (действий) в электронной форме, в многофункциональных центрах

35. Предоставление государственной услуги Министерством транспорта и связи Свердловской области включает в себя выполнение следующих административных процедур:

- подача Заявителем в Министерство или МФЦ заявления и прилагаемых документов, проверка Министерством правильности заполнения заявления, наличия документов и сведений, указанных в пункте 15 Регламента регистрация заявления Министерством и направление в Учреждение, либо подача Заявителем заявления и прилагаемых документов в Учреждение, проверка Учреждением правильности заполнения заявления, наличия документов и сведений, указанных в пункте 15 настоящего регламента и

- регистрация заявления Учреждением;
- формирование и направление межведомственных запросов в органы (организации), участвующие в предоставлении государственных услуг;
 - рассмотрение Учреждением документов, представленных Заявителем для получения государственной услуги, подготовка проектов заявок на согласование маршрутов движения тяжеловесных и (или) крупногабаритных транспортных средств с Владельцами автомобильных дорог, по дорогам которых проходит данный маршрут, часть маршрута (далее – Проекты Заявок) и направление в Министерство, направление Министерством заявок на согласование маршрутов движения тяжеловесных и (или) крупногабаритных транспортных средств (далее – Заявки) Владельцам автомобильных дорог, обработка Учреждением полученных согласований от Владельцев автомобильных дорог, расчет размера вреда, причиняемого автомобильным дорогам общего пользования регионального или межмуниципального значения Свердловской области, оформление и направление в Министерство проекта Специального разрешения или проекта Извещения об отказе в выдаче специального разрешения;
 - оформление Министерством Специального разрешения или Извещения об отказе и направление Специального разрешения в Учреждение для выдачи Заявителю (при отсутствии необходимости согласования с Госавтоинспекцией) либо в Госавтоинспекцию;
 - согласование маршрута тяжеловесного и (или) крупногабаритного транспортного средства с Госавтоинспекцией (в случае необходимости согласования с Госавтоинспекцией) и направление Специального разрешения в Учреждение для выдачи Заявителю;
 - выдача Заявителю Специального разрешения.

Блок-схемы предоставления государственной услуги приводятся в [Приложениях № 7, 8 и 9](#) к Регламенту.

36. Подача Заявителем в Министерство или МФЦ заявления и прилагаемых документов, проверка Министерством правильности заполнения заявления, наличия документов и сведений, указанных в пункте 15 Регламента, регистрация заявления Министерством и направление в Учреждение, либо подача Заявителем заявления и прилагаемых документов в Учреждение, проверка Учреждением правильности заполнения заявления, наличия документов и сведений, указанных в пункте 15 Регламента и регистрация заявления Учреждением:

1) Основанием для начала административной процедуры является получение от Заявителя либо МФЦ документов Министерством либо Учреждением (в случае подачи заявления Заявителем в Учреждение):

- при личном обращении Заявителя или его представителя (по выбору заявителя заявление подается в Министерство, МФЦ либо в Учреждение);
- поступивших по почте, электронной почте или факсу;
- поступивших через Единый портал либо Портал Свердловской области.

Способ представления документов определяется Заявителем.

При подаче заявителем документов через МФЦ, специалистом МФЦ осуществляется проверка соответствия копий представляемых документов (за исключением нотариально заверенных) их оригиналам.

Передача заявления и прилагаемых к нему документов в Министерство от МФЦ осуществляется курьером МФЦ по «Ведомости приёма-передачи документов от МФЦ в Министерство ([Приложение № 14](#)).

Заявление и схема транспортного средства (автопоезда) заверяются подписью заявителя - для физических лиц, подписью руководителя или уполномоченного лица и печатью (при наличии) - для юридических лиц и индивидуальных предпринимателей.

Копии документов, указанные в подпункте 1 пункта 15 Регламента, заверяются подписью и печатью (при наличии) владельца транспортного средства или нотариально.

Допускается подача Заявителем заявления с приложением документов, указанных в пункте 15 Регламента, путем направления их в адрес Министерства либо Учреждения посредством факсимильной связи либо по электронной почте с последующим представлением оригиналов заявления и схемы транспортного средства, заверенных копий документов и материалов, указанных в подпункте 1 пункта 15 Регламента, или с использованием Единого портала либо Портала Свердловской области для их рассмотрения в соответствии с настоящим Регламентом.

В заявлении Заявитель может указать просьбу о направлении ему копии описи с отметкой о дате приема заявления и прилагаемых к нему документов в форме электронного документа, подписанного электронной подписью.

По обращению заявителя Учреждение предоставляет ему сведения о дате поступления заявления и его регистрационном номере.

В случае подачи заявления с использованием Единого портала либо Портала Свердловской области информирование заявителя о его регистрационном номере происходит через личный кабинет заявителя на Едином портале.

Должностное лицо Министерства, ответственное за исполнение государственной услуги, либо специалист Учреждения, ответственный за рассмотрение поступивших документов (в случае подачи заявления Заявителем в Учреждение), осуществляет:

- проверку полномочий лица, подписавшего заявление;
- проверку и наличие сведений, установленных пунктом 8 Порядка выдачи специального разрешения;
- наличие документов, соответствующих требованиям пункта 15 Регламента;

Министерство либо Учреждение (в случае подачи заявления Заявителем в Учреждение) в отношении владельца транспортного средства в соответствии с подпунктом 4 пункта 37 Регламента получает информацию о государственной регистрации в качестве индивидуального предпринимателя или юридического лица, зарегистрированных на территории Российской Федерации, исключая требование данных документов у заявителя.

Заявитель вправе представить указанную информацию в Министерство (Учреждение) по собственной инициативе.

Не позднее 1 рабочего дня с момента поступления зарегистрированное заявление и прилагаемые к нему документы, поступившие в Министерство от МФЦ либо непосредственно от Заявителя, направляются в Учреждение курьером Учреждения.

В целях ускорения допускается направление Министерством в Учреждение заявления с прилагаемыми документами по факсу или электронной почте с последующим направлением в Учреждение курьером Учреждения.

Передача документов Министерства курьеру Учреждения осуществляется по «Ведомости приёма-передачи документов от Министерства транспорта и связи Свердловской области в ГКУ СО «Управление автомобильных дорог» ([Приложение № 15](#)).

2) Ответственными за выполнение административной процедуры являются:

- должностное лицо Министерства, ответственное за исполнение государственной услуги;
- специалист МФЦ, ответственный за получение от Заявителя документов, указанных в пункте 15 Регламента, по почте, факсу, либо электронной почте в МФЦ и направление их в Министерство;
- специалист Учреждения, ответственный за рассмотрение поступивших документов, формирование и направление межведомственных запросов в ФНС, владельцам автомобильных дорог и в Госавтоинспекцию (далее - специалист Учреждения, ответственный за рассмотрение поступивших документов).

3) Срок выполнения административной процедуры составляет один рабочий день со дня поступления заявления в Министерство либо в Учреждение (при подаче документов Заявителем в Учреждение) в соответствии с пунктом 27 Регламента;

4) Результатом административной процедуры является регистрация заявления Заявителя Министерством и Учреждением (или Учреждением, в случае подачи заявления Заявителем в Учреждение) в Журнале регистрации заявлений ([Приложение № 5](#) к Регламенту) или отказ в регистрации заявления по основаниям, указанным в пункте 18 Регламента.

В случае подачи заявления через МФЦ Министерством оформляется мотивированное Извещение об отказе в регистрации заявления на выдачу специального разрешения на движение по автомобильным дорогам регионального значения тяжеловесного и (или) крупногабаритного транспортного средства ([Приложение № 18](#) к Регламенту), направляемое Министерством в МФЦ курьером МФЦ для направления Заявителю.

5) В случае подачи заявления путем направления его в адрес Министерства с использованием Единого портала либо Портала Свердловской области для их рассмотрения в соответствии с настоящим Регламентом, информирование заявителя о принятом решении происходит через личный кабинет заявителя на Едином портале.

37. Формирование и направление межведомственных запросов в органы (организации), участвующие в предоставлении государственных услуг.

1) Основанием для начала административной процедуры является получение специалистом Учреждения, ответственным за рассмотрение поступивших документов, заявления Заявителя.

2) В рамках предоставления государственной услуги Министерством и Учреждением осуществляется межведомственное информационное взаимодействие со следующими органами (организациями):

- Федеральной налоговой службой России в целях получения сведений о юридических лицах и индивидуальных предпринимателях, содержащихся в едином государственном реестре юридических лиц (далее - ЕГРЮЛ) и едином государственном реестре - индивидуальных предпринимателей (далее - ЕГРИП);
- Федеральным казначейством в целях получения сведений об оплате Заявителем государственной пошлины за предоставление государственной услуги и иных платежей, содержащихся в Государственной информационной системе о государственных и муниципальных платежах (далее - ГИС ГМП);
- владельцами автомобильных дорог, по дорогам которых проходит заявленный маршрут, часть маршрута;
- Государственной инспекцией безопасности дорожного движения Министерства внутренних дел Российской Федерации (далее – Госавтоинспекция).

3) Ответственными за выполнение административной процедуры являются:

- должностное лицо Министерства, ответственное за исполнение государственной услуги;
- специалист Учреждения, ответственный за рассмотрение поступивших документов;
- специалист Учреждения, уполномоченный на осуществление взаимодействия с оператором ГИС ГМП (направление запроса в ГИС ГМП).

4) При получении заявления должностное лицо Министерства, ответственное за исполнение государственной услуги, в отношении владельца транспортного средства формирует и направляет межведомственный запрос на получение информации о государственной регистрации в качестве индивидуального предпринимателя или юридического лица, зарегистрированных на территории Российской Федерации (выписки из единого государственного реестра юридических лиц (индивидуальных предпринимателей), касающейся Заявителя) в Федеральную налоговую службу с использованием единой системы межведомственного электронного взаимодействия и (или) подключаемых к ней региональных систем межведомственного электронного взаимодействия, исключая требование данных документов у заявителя.

В случае подачи заявления Заявителем в Учреждение, формирование и направление межведомственного запроса на получение информации о государственной регистрации в качестве индивидуального предпринимателя или юридического лица, зарегистрированных на территории Российской Федерации (выписки из единого государственного реестра юридических лиц (индивидуальных предпринимателей), касающейся Заявителя) в Федеральную налоговую службу с использованием единой системы межведомственного электронного взаимодействия и (или) подключаемых к ней региональных систем межведомственного электронного взаимодействия, исключая требование данных документов у заявителя, осуществляет специалист Учреждения, ответственный за рассмотрение поступивших документов.

В случае отсутствия технической возможности направления межведомственного запроса о представлении содержащихся в ЕГРЮЛ (ЕГРИП) сведений с использованием единой системы межведомственного электронного взаимодействия, межведомственный запрос направляется в соответствующий территориальный орган Федеральной налоговой службы России на бумажном носителе по почте, курьером или по факсу либо электронной почте с одновременным его направлением почтой или курьером. При этом в межведомственном запросе на бумажном носителе указываются сведения, предусмотренные частью 1 статьи 7.2 Федерального закона от 27.07.2010 № 210-ФЗ, а также основной государственный регистрационный номер и идентификационный номер налогоплательщика.

Заявитель вправе представить указанную информацию в Министерство (Учреждение) по собственной инициативе.

5) После регистрации заявления специалист Учреждения, уполномоченный на направление запроса в ГИС ГМП:

5.1) в течение трёх рабочих дней со дня регистрации заявления в отношении владельца транспортного средства направляет межведомственный запрос на получение сведений об оплате Заявителем государственной пошлины в ГИС ГМП с использованием единой системы межведомственного электронного взаимодействия и (или) подключаемых к ней региональных систем межведомственного электронного взаимодействия, исключая требование данных документов у заявителя.

Заявитель вправе представить указанную информацию в Министерство (Учреждение) по собственной инициативе;

5.2) в течение одного рабочего дня после направления Заявителю извещения на оплату возмещения вреда автодорогам направляет межведомственный запрос на получение информации об оплате Заявителем платежей в счёт возмещения вреда, причиняемого тяжеловесным транспортным средством автомобильным дорогам, за оплату оценки технического состояния автомобильных дорог, их укрепления в случае, если такие работы были проведены по согласованию с заявителем, за оплату принятия специальных мер по обустройству автомобильных дорог, их участков, а также пересекающих автомобильную дорогу сооружений и инженерных коммуникаций, если такие работы были проведены по согласованию с заявителем.

Запрос в ГИС ГМП осуществляется с использованием единой системы межведомственного электронного взаимодействия и (или) подключаемых к ней региональных систем межведомственного электронного взаимодействия, исключая требование данных документов у заявителя;

Информация из ГИС ГМП получается в оперативном порядке.

В случае отсутствия технической возможности направления межведомственного запроса о представлении сведений, содержащихся, в ГИС ГМП, сведения о поступлении на администрируемый Учреждением счет оплаты Государственной пошлины за предоставление государственной услуги и иных платежей, указанных в настоящем подпункте, могут быть получены с использованием иных программных продуктов, предназначенных для

администрирования поступлений в бюджетную систему Российской Федерации.

б) Должностное лицо Министерства, ответственное за исполнение государственной услуги, в течение одного рабочего дня направляет с использованием единой системы межведомственного электронного взаимодействия и (или) подключаемых к ней региональных систем межведомственного электронного взаимодействия владельцам автомобильных дорог, по дорогам которых проходит заявленный маршрут, часть маршрута, Заявку.

В случае невозможности направления Заявки путём межведомственного запроса Заявка направляется по электронной почте, системе электронного документооборота либо по почте.

7) Формирование и направление межведомственного запроса в Госавтоинспекцию.

В настоящей административной процедуре не предусмотрено использование единой системы межведомственного электронного взаимодействия и (или) подключаемых к ней региональных систем межведомственного электронного взаимодействия.

Межведомственный запрос осуществляется должностным лицом Министерства, ответственным за исполнение государственной услуги, путём направления курьером Учреждения заявки на согласование маршрута тяжеловесного и (или) крупногабаритного транспортного средства, которая состоит из оформленного специального разрешения с приложением копий документов, указанных в подпунктах 1 - 3 пункта 15 Регламента, и копий согласований маршрута транспортного средства.

Ответ на запрос направляется Госавтоинспекцией курьером Учреждения Учреждение в виде согласованного специального разрешения с записями о согласовании в пунктах «Вид сопровождения», «Особые условия движения» и «Владельцы автомобильных дорог, сооружений, инженерных коммуникаций, органы управления Госавтоинспекции и другие организации, согласовавшие перевозку» (номер и дата согласования, фамилия, имя, отчество и должность сотрудника Госавтоинспекции), которые скрепляются печатью, подписью должностного лица Госавтоинспекции.

8) Срок выполнения административной процедуры:

- по межведомственным запросам, указанным в подпунктах 4 и 5 настоящего пункта – информация получается в оперативном порядке.

В соответствии с федеральным законодательством срок подготовки и направления ответа на межведомственный запрос не может превышать пять рабочих дней со дня поступления межведомственного запроса в Федеральную налоговую службу и Федеральное казначейство (ГИС ГМП);

- по межведомственному запросу, указанному в подпункте 6 настоящего пункта, согласование маршрута тяжеловесного и (или) крупногабаритного транспортного средства владельцами автомобильных дорог проводится в течение четырёх рабочих дней с даты получения Заявки от Министерства;

- по межведомственному запросу, указанному в подпункте 7 настоящего пункта, согласование специального разрешения производится Госавтоинспекцией в

течение пяти рабочих дней с даты поступления специального разрешения от Министерства.

38. Рассмотрение Учреждением документов, представленных Заявителем для получения государственной услуги, подготовка Проектов Заявок и направление в Министерство, направление Министерством Заявок Владельцам автомобильных дорог, обработка Учреждением полученных согласований от Владельцев автомобильных дорог, расчет размера вреда, причиняемого автомобильным дорогам общего пользования регионального или межмуниципального значения Свердловской области, оформление и направление в Министерство проекта Специального разрешения или проекта Извещения об отказе в выдаче специального разрешения:

1) Основанием для начала данной административной процедуры является регистрация заявления специалистом Учреждения, ответственным за рассмотрение поступивших документов.

2) Ответственными за выполнение административной процедуры являются:

а) специалист Учреждения, ответственный за рассмотрение поступивших документов;

б) должностное лицо Министерства, ответственное за исполнение государственной услуги.

3) Специалист Учреждения, ответственный за рассмотрение поступивших документов:

3.1) После регистрации заявления, в соответствии с подпунктом 5.1 пункта 37 Регламента направляет межведомственный запрос в ГИС ГМП.

3.2) В течение трёх рабочих дней со дня регистрации заявления проверяет:

- наличие полномочий на выдачу специального разрешения по заявленному маршруту, установленных пунктом 6 Порядка выдачи специального разрешения;

- сведения, предоставленные в заявлении и документах, на соответствие технических характеристик транспортного средства и груза, а также технической возможности осуществления заявленного движения тяжеловесных и (или) крупногабаритных транспортных средств;

- соблюдение требований о перевозке делимого груза;

3.3) В течение трёх рабочих дней со дня регистрации заявления:

- устанавливает путь следования по заявленному маршруту;

- определяет владельцев автомобильных дорог по пути следования заявленного маршрута;

- формирует и направляет в Министерство проект межведомственного запроса владельцам автомобильных дорог, по дорогам которых проходит заявленный маршрут, часть маршрута, содержащий проект Заявки ([Приложение № 10](#) к Регламенту).

В случае невозможности направления проекта Заявки путём межведомственного запроса, оформляет и направляет в указанный срок проект Заявки по электронной почте, по системе электронного документооборота либо по почте.

3.4) в проекте Заявке указываются: наименование уполномоченного органа,

исходящий (уникальный) номер Учреждения, вид перевозки; маршрут движения (участок маршрута); наименование и адрес владельца транспортного средства; государственный регистрационный знак транспортного средства; предполагаемый срок и количество поездок; характеристика груза (наименование, габариты, масса); параметры транспортного средства (автопоезда) (расстояние между осями, нагрузки на оси, количество осей, масса транспортного средства (автопоезда) без груза/с грузом, габариты транспортного средства (автопоезда)); необходимость автомобиля прикрытия (сопровождения), предполагаемая скорость движения, адресат получения результата согласования заявки.

4) Должностное лицо Министерства, ответственное за исполнение государственной услуги, после получения от Учреждения Проектов Заявок в течение одного рабочего дня оформляет, подписывает уполномоченным должностным лицом Министерства, регистрирует в электронном журнале и направляет в соответствии с подпунктом 6 пункта 37 Регламента владельцам автомобильных дорог, по дорогам которых проходит заявленный маршрут, часть маршрута Заявку с указанием владельцам автомобильных дорог о направлении согласований в адрес Учреждения.

В Заявке указываются: наименование органа, направившего заявку, исходящий номер и дата заявки, вид перевозки; маршрут движения (участок маршрута); наименование и адрес владельца транспортного средства; государственный регистрационный знак транспортного средства; предполагаемый срок и количество поездок; характеристика груза (наименование, габариты, масса); параметры транспортного средства (автопоезда) (расстояние между осями, нагрузки на оси, количество осей, масса транспортного средства (автопоезда) без груза/с грузом, габариты транспортного средства (автопоезда)); необходимость автомобиля прикрытия (сопровождения), предполагаемая скорость движения, подпись уполномоченного должностного лица Министерства (в случае направления заявки на бумажном носителе).

Согласование маршрута тяжеловесного и (или) крупногабаритного транспортного средства проводится владельцами автомобильных дорог в течение четырех рабочих дней с даты поступления Заявки от Министерства.

В случае нарушения владельцами автомобильных дорог или согласующими организациями установленных сроков согласования Министерство приостанавливает оформление специального разрешения до получения ответа с предоставлением заявителю информации о причинах приостановления ([Приложение № 17](#) к Регламенту);

5) Учреждение:

5.1) как владелец автомобильных дорог общего пользования регионального значения Свердловской области:

а) определяет возможность осуществления движения тяжеловесных и (или) крупногабаритных транспортных средств по заявленному маршруту по дорогам (участкам дорог) регионального значения Свердловской области, исходя из грузоподъемности и габаритов искусственных и иных инженерных сооружений, несущей способности дорожных одежд на автомобильных дорогах регионального значения Свердловской области по заявленному маршруту с использованием

методов, установленных действующими нормами, на основании сведений автоматизированных баз данных о состоянии дорог и искусственных сооружений, а также материалов оценки технического состояния автомобильных дорог, дополнительных обследований искусственных сооружений.

Определение возможности осуществления движения тяжеловесных и (или) крупногабаритных транспортных средств по заявленному маршруту по дорогам (участкам дорог) регионального значения Свердловской области проводится Учреждением в течение четырех рабочих дней с даты регистрации заявки;

б) в случае, если для осуществления движения тяжеловесных и (или) крупногабаритных транспортных средств требуется принятие специальных мер по обустройству пересекающих автомобильную дорогу регионального значения Свердловской области сооружений и инженерных коммуникаций, Учреждение направляет в течение одного рабочего дня со дня начала рассмотрения возможности осуществления движения тяжеловесных и (или) крупногабаритных транспортных средств соответствующую заявку владельцам данных сооружений и инженерных коммуникаций.

5.2) При получении от владельцев пересекающих автомобильную дорогу сооружений и инженерных коммуникаций информации о предполагаемом размере расходов на принятие указанных мер и условиях их проведения, в течение одного рабочего дня информирует об этом Заявителя (в случае подачи заявления с использованием Единого портала либо Портала Свердловской области информирование заявителя о принятом решении происходит через личный кабинет заявителя на Едином портале).

5.3) При получении согласия от Заявителя направляет такое согласие владельцу пересекающих автомобильную дорогу сооружений и инженерных коммуникаций.

5.4) В случае, если маршрут тяжеловесного и (или) крупногабаритного транспортного средства проходит через железнодорожные переезды, расположенные в местах пересечения автомобильных дорог регионального значения Свердловской области с железнодорожными путями, в течение одного рабочего дня со дня начала рассмотрения возможности осуществления движения тяжеловесных и (или) крупногабаритных транспортных средств направляет соответствующую заявку на согласование маршрута владельцам инфраструктуры железнодорожного транспорта, в ведении которых находятся такие железнодорожные переезды, если:

ширина транспортного средства с грузом или без груза составляет 5 м и более и высота от поверхности дороги 4,5 м и более;

длина транспортного средства с одним прицепом превышает 22 м или автопоезд имеет два и более прицепа;

скорость движения транспортного средства менее 8 км/ч.

5.5) При поступлении информации от владельцев автомобильных дорог о необходимости проведения оценки технического состояния автомобильных дорог или их участков, в том числе в случае, когда масса транспортного средства (автопоезда) с грузом или без превышает фактическую грузоподъемность искусственных дорожных сооружений, расположенных по маршруту транспортного средства, осуществляющего перевозку тяжеловесного груза, и

предполагаемых расходах на осуществление указанной оценки, в течение двух рабочих дней с даты получения от владельца автомобильной дороги информации о необходимости и условиях проведения оценки технического состояния автомобильных дорог или их участков и предполагаемых расходах на осуществление указанной оценки уведомляет об этом заявителя.

В отношении автомобильных дорог регионального значения Свердловской области определение необходимости проведения подобной оценки и расчёт предполагаемых расходов проводится Учреждением в двухдневный срок с даты регистрации заявления.

5.6) При получении согласия Заявителя на проведение оценки технического состояния автомобильных дорог или их участков и на оплату расходов, Учреждение направляет данное согласие владельцам автомобильных дорог.

5.7) В случае получения отказа заявителя (отсутствия согласия заявителя в течение пяти дней) от проведения оценки технического состояния автомобильных дорог или их участков и на оплату расходов, Учреждение оформляет и направляет в Министерство проект Извещения об отказе в оформлении специального разрешения.

5.8) Срок проведения оценки технического состояния автомобильных дорог и (или) их участков не должен превышать 30 рабочих дней.

5.9) По результатам оценки технического состояния автомобильных дорог или их участков Учреждением определяется возможность осуществления движения тяжеловесных и (или) крупногабаритных транспортных средств по заявленному маршруту по автомобильным дорогам регионального значения Свердловской области, условия такого движения, а также необходимость укрепления автомобильных дорог или принятия специальных мер по обустройству автомобильных дорог или их участков и расходы на проведение указанных мероприятий.

5.10) При поступлении информации о результатах оценки технического состояния автомобильных дорог или их участков от владельцев автомобильных дорог Учреждение в течение трех рабочих дней со дня получения ответов от владельцев автомобильных дорог информирует об этом Заявителя.

5.11) При получении согласия Заявителя на проведение укрепления автомобильных дорог или принятия специальных мер по обустройству автомобильных дорог или их участков, Учреждение направляет данное согласие владельцам автомобильных дорог.

5.12) В случае получения отказа заявителя (отсутствия согласия заявителя в течение пяти рабочих дней) от проведения укрепления автомобильных дорог или принятия специальных мер по обустройству автомобильных дорог или их участков Учреждение оформляет и направляет в Министерство проект Извещения об отказе в оформлении специального разрешения, о чем сообщает Заявителю.

5.13) Сроки и условия проведения укрепления автомобильных дорог и (или) принятия специальных мер по обустройству автомобильных дорог или их участков определяются в зависимости от объема выполняемых работ владельцами автомобильных дорог и пересекающих автомобильную дорогу сооружений и инженерных коммуникаций.

5.14) Учреждение, после проведения владельцами автомобильных дорог оценки технического состояния автомобильных дорог или их участков и (или) укрепления автомобильных дорог или принятия специальных мер по обустройству автомобильных дорог или их участков и получения расчета платы в счет возмещения вреда, причиняемого автомобильным дорогам транспортным средством, осуществляющим перевозку тяжеловесного груза, направляет указанный расчёт платы в адрес Заявителя.

В случае, если характеристики автомобильных дорог или пересекающих автомобильную дорогу сооружений и инженерных коммуникаций не позволяют осуществить движение тяжеловесных и (или) крупногабаритных транспортных средств по указанному в заявлении маршруту, Учреждение, при получении информации от владельцев автомобильных дорог, направляет в Министерство проект Извещения об отказе в выдаче Специального разрешения.

5.15) Специалист Учреждения, ответственный за рассмотрение поступивших документов, после получения необходимых в соответствии с пунктом 16 Порядка выдачи специального разрешения согласований от владельцев автомобильных дорог, пересекающих автомобильную дорогу сооружений и инженерных коммуникаций:

- производит расчет размера вреда, причиняемого тяжеловесным и (или) крупногабаритным транспортным средством автомобильными дорогам регионального или межмуниципального значения, участкам таких автомобильных дорог, автомобильным дорогам местного значения по заявленному маршруту при условии, что маршрут такого транспортного средства проходит в границах Свердловской области и указанный маршрут, часть маршрута не проходят по автомобильным дорогам федерального значения, участкам таких автомобильных дорог;
- оформляет, подписывает установленным порядком и доводит до Заявителя путём направления извещения размер оплаты в счёт возмещения вреда, причиняемого тяжеловесным транспортным средством автомобильным дорогам регионального значения Свердловской области, с учётом расчётов платы в счёт возмещения вреда автомобильным дорогам, полученных от Владельцев автомобильных дорог по заявленному маршруту (далее – Извещение на оплату вреда автодорогам) ([Приложение № 11](#) к Регламенту);

5.16) Формирование и направление межведомственного запроса в ГИС ГМП.

Специалист Учреждения, ответственный за рассмотрение поступивших документов, в соответствии с подпунктом 5.2 пункта 37, направляет межведомственный запрос с использованием единой системы межведомственного электронного взаимодействия и (или) подключаемых к ней региональных систем межведомственного электронного взаимодействия в ГИС ГМП, исключая требование данных документов у заявителя.

Ответ на запрос поступает в Учреждение в электронной форме в оперативном порядке.

В случае невозможности получения информации об оплате Заявителем платежей, предусмотренных подпунктом 5.2 пункта 37, средствами межведомственного электронного взаимодействия, в том числе средствами ГИС

ГМП, направление запроса производится по почте.

В соответствии с федеральным законодательством срок подготовки и направления ответа на межведомственный запрос для предоставления государственной услуги с использованием межведомственного информационного взаимодействия не может превышать пять рабочих дней со дня поступления межведомственного запроса в орган или организацию, предоставляющие документ и информацию, если иные сроки подготовки и направления ответа на межведомственный запрос не установлены федеральными законами, правовыми актами Правительства Российской Федерации и принятыми в соответствии с федеральными законами нормативными правовыми актами субъектов Российской Федерации.

Заявитель вправе представить указанную информацию в Министерство (Учреждение) по собственной инициативе.

При получении информации об оплате Заявителем необходимых платежей, Учреждение оформляет и направляет в Министерство проект Специального разрешения ([Приложение № 12](#) к Регламенту).

5.17) При наличии оснований для отказа в предоставлении государственной услуги, указанных в пункте 20 Регламента, специалист Учреждения, ответственный за рассмотрение поступивших документов, оформляет и направляет в Министерство проект мотивированного Извещения об отказе в выдаче специального разрешения (далее – Извещение об отказе). Примерная форма Извещения об отказе приведена в [Приложении № 13](#) к Регламенту.

В случае нарушения владельцами автомобильных дорог или согласующими организациями установленных сроков согласования, специалист Учреждения, ответственный за рассмотрение поступивших документов, оформляет и направляет в Министерство проект Извещения о приостановлении государственной услуги по выдаче специального разрешения на движение по автомобильным дорогам регионального или межмуниципального значения Свердловской области тяжеловесного и (или) крупногабаритного транспортного средства ([Приложение № 17](#) к Регламенту);

б) Срок выполнения административной процедуры:

6.1) Рассмотрение представленных Заявителем документов специалистом Учреждения, ответственным за рассмотрение поступивших документов, производится в течение трёх рабочих дней со дня регистрации заявления;

6.2) Подписание уполномоченным должностным лицом Министерства и направление Министерством заявок на согласование маршрутов тяжеловесных и (или) крупногабаритных транспортных средств владельцам автомобильных дорог производится Министерством в течение одного рабочего дня со дня поступления проекта заявки от Учреждения;

6.3) Рассмотрение и направление владельцами автомобильных дорог в Учреждение результатов согласований (в случае отсутствия необходимости оценки технического состояния автомобильных дорог, их укрепления или принятия специальных мер по обустройству автомобильных дорог, их участков, а также пересекающих автомобильную дорогу сооружений и инженерных коммуникаций) производится в течение четырёх рабочих дней с даты

поступления от Министерства заявки на согласование маршрутов тяжеловесных и (или) крупногабаритных транспортных средств.

В соответствии с законодательством Российской Федерации согласование маршрута транспортного средства осуществляется путем предоставления документа о согласовании, в том числе посредством факсимильной связи либо электронной почте или путем применения единой системы межведомственного электронного взаимодействия с использованием электронной подписи или ведомственных информационных систем с последующим хранением оригиналов документов в случае отсутствия механизма удостоверения электронной подписи.

6.4) Оформление Учреждением проекта Специального разрешения и представление его в Министерство составляет два рабочих дня со дня поступления в Учреждение согласований такого маршрута от всех Владельцев автомобильных дорог или отказа в его согласовании.

6.5) В случае принятия решения об отказе в выдаче Специального разрешения по основаниям, указанным в подпунктах 1 - 3 пункта 20 Регламента, Учреждение в течение трёх рабочих дней со дня регистрации заявления оформляет и представляет в Министерство проект Извещения об отказе в выдаче специального разрешения.

В случае принятия решения об отказе в выдаче Специального разрешения по основанию, указанному в подпункте 4 пункта 20 Регламента, Учреждение оформляет и представляет в Министерство проект Извещения об отказе в выдаче специального разрешения в течение двух рабочих дней со дня поступления в Учреждение от Владельца автомобильной дороги отказа в согласовании маршрута.

В случае принятия решения об отказе в выдаче Специального разрешения по основаниям, указанным в подпунктах 5 - 10 пункта 20 Регламента и отсутствии информации от Заявителя о сроках производства необходимых платежей, Учреждение имеет право оформить и представить в Министерство проект Извещения об отказе в выдаче специального разрешения на следующий рабочий день после истечения сроков, указанных в абзаце первом пункта 11 Регламента.

В случае, если для осуществления движения тяжеловесных и (или) крупногабаритных транспортных средств производилась оценка технического состояния автомобильных дорог, их укрепление или принятие специальных мер по обустройству автомобильных дорог, их участков, а также пересекающих автомобильную дорогу сооружений и инженерных коммуникаций, проект Извещения об отказе в выдаче специального разрешения Учреждение имеет право оформить и представить в Министерство с учётом срока проведения указанных мероприятий.

6.6) В случае отсутствия возможности использования факсимильной связи, Единого портала либо Портала Свердловской области и (или) единой системы межведомственного электронного взаимодействия, а также электронной почты срок исполнения административной процедуры увеличивается на срок доставки документов Почтой России.

В случае нарушения владельцами автомобильных дорог или согласующими

организациями установленных сроков согласования уполномоченный орган приостанавливает оформление специального разрешения до получения ответа с предоставлением заявителю информации о причинах приостановления ([Приложение № 17](#) к Регламенту);

7) Результатом административной процедуры является направление Учреждением проекта Специального разрешения или проекта Извещения об отказе в Министерство для оформления Министерством Специального разрешения или Извещения об отказе в выдаче Специального разрешения.

Проект Извещения об отказе в выдаче специального разрешения направляется в Министерство посредством факсимильной связи, электронной почтой или курьером Учреждения.

Проект Специального разрешения представляется Учреждением в Министерство на бланке, изготовленном в соответствии с требованиями, указанными в пункте 5 Порядка выдачи специального разрешения, в одном экземпляре.

39. Оформление Министерством Специального разрешения или Извещения об отказе и направление Специального разрешения в Учреждение для выдачи Заявителю (при отсутствии необходимости согласования с Госавтоинспекцией) либо в Госавтоинспекцию.

1) Основанием для начала данной административной процедуры является поступление в Министерство Проекта Специального разрешения или Проекта Извещения об отказе в выдаче Специального разрешения.

2) Ответственным за выполнение административной процедуры является должностное лицо Министерства, ответственное за исполнение государственной услуги.

Должностное лицо Министерства, ответственное за исполнение государственной услуги, представляет для подписания уполномоченному должностному лицу Министерства:

- при отсутствии оснований для отказа в предоставлении государственной услуги, указанных в пункте 20 настоящего Регламента, проект Специального разрешения в одном экземпляре;

- при наличии оснований для отказа в предоставлении государственной услуги, указанных в пункте 20 настоящего Регламента, проект Извещения об отказе в выдаче Специального разрешения в двух экземплярах.

3) Информация о подписанном Уполномоченным должностным лицом Министерства Специальном разрешении вносится должностным лицом Министерства, ответственным за исполнение государственной услуги, в Журнал выданных специальных разрешений Министерства транспорта и связи Свердловской области ([Приложение № 6а](#) к Регламенту). Подписанное Уполномоченным должностным лицом Министерства Специальное разрешение выдаётся под роспись в получении курьеру Учреждения для направления в Учреждение для выдачи Заявителю либо в Госавтоинспекцию в соответствии с пунктом 40 Регламента.

4) Срок выполнения административной процедуры:

Специальное разрешение оформляется Министерством, регистрируется в

Журнале выданных специальных разрешений Министерства и направляется в Учреждение для выдачи заявителю либо в Госавтоинспекцию в течение одного рабочего дня с момента подписания Специального разрешения.

В случае принятия решения об отказе в выдаче Специального разрешения по основаниям, указанным в подпунктах 1 - 3 пункта 20 Регламента, Министерство информирует Заявителя об отказе в течение одного рабочего дня со дня поступления проекта Извещения об отказе в Министерство.

В случае принятия решения об отказе в выдаче Специального разрешения по основанию, указанному в подпункте 4 Регламента, Министерство информирует Заявителя об отказе в течение одного рабочего дня со дня поступления проекта Извещения об отказе в Министерство.

В случае принятия решения об отказе в выдаче Специального разрешения по основаниям, указанным в подпунктах 5 - 10 пункта 20 Регламента, Министерство информирует Заявителя путём направления Извещения об отказе в выдаче специального разрешения в течение одного рабочего дня с момента подписания проекта Извещения.

Извещение об отказе в выдаче специального разрешения оформляется Министерством на бланке Министерства транспорта и связи Свердловской области и направляется заявителю почтой, по электронной почте или посредством факсимильной связи с направлением оригинала почтой.

Извещение об отказе должно содержать основания, по которым запрашиваемое Специальное разрешение не может быть предоставлено, регистрационный номер и дату подписания.

Копия Извещения об отказе в выдаче Специального разрешения направляется в Учреждение любым доступным способом для отметки в Журнале регистрации заявлений ГКУСО «Управление автомобильных дорог» ([Приложение № 6б](#) к Регламенту).

5) Результатом административной процедуры является получение Учреждением Специального разрешения или копии Извещения об отказе в выдаче Специального разрешения.

При подаче Заявителем документов через МФЦ, Специальное разрешение направляется курьером Учреждения в МФЦ для выдачи Заявителю. Копия Извещения об отказе в выдаче Специального разрешения направляется в МФЦ любым доступным способом (по факсу, электронной почте, курьером) для отметки в документах МФЦ.

В случае подачи заявления с использованием Единого портала либо Портала Свердловской области информирование заявителя о результате предоставления государственной услуги происходит через личный кабинет заявителя на Едином портале.

40. Согласование маршрута тяжеловесного и (или) крупногабаритного транспортного средства с Госавтоинспекцией (в случае необходимости согласования с Госавтоинспекцией) и направление Специального разрешения в Учреждение для выдачи Заявителю.

1) Основанием для начала административной процедуры является направление Министерством Специального разрешения в Госавтоинспекцию.

2) Ответственным за выполнение административной процедуры являются:

- должностное лицо Министерства, ответственное за исполнение государственной услуги;
- специалист Учреждения, ответственный за рассмотрение поступивших документов.

3) Согласование с Госавтоинспекцией маршрута крупногабаритного транспортного средства, а также тяжеловесного транспортного средства в случаях, если требуется укрепление отдельных участков автомобильных дорог, принятие специальных мер по обустройству автомобильных дорог и пересекающих их сооружений и инженерных коммуникаций в пределах маршрута транспортного средства, изменение организации дорожного движения по маршруту движения тяжеловесного и (или) крупногабаритного транспортного средства, введение ограничений в отношении движения других транспортных средств по требованиям обеспечения безопасности дорожного движения, осуществляется после согласования маршрута тяжеловесного и (или) крупногабаритного транспортного средства всеми владельцами автомобильных дорог, входящих в указанный маршрут, в соответствии с подпунктом 7 пункта 37 Административного регламента.

Заявка регистрируется Госавтоинспекцией в течение одного рабочего дня с даты ее получения.

Согласование маршрута тяжеловесного и (или) крупногабаритного транспортного средства проводится Госавтоинспекцией в течение четырех рабочих дней с даты регистрации заявки, полученной от уполномоченного органа.

Ответ на запрос направляется курьером Учреждения в Учреждение в виде согласованного специального разрешения с записями о согласовании в пунктах «Вид сопровождения», «Особые условия движения» и «Владельцы автомобильных дорог, сооружений, инженерных коммуникаций, органы управления Госавтоинспекции и другие организации, согласовавшие перевозку» (номер и дата согласования, фамилия, имя, отчество и должность сотрудника Госавтоинспекции), которые скрепляются печатью, подписью должностного лица Госавтоинспекции.

4) Учреждение, в день получения согласованных Специальных разрешений, регистрирует их в Журнале выданных специальных разрешений ГКУСО «Управление автомобильных дорог»;

5) Срок выполнения административной процедуры составляет пять рабочих дней со дня направления заявки Министерством в Госавтоинспекцию.

6) Результатом административной процедуры является регистрация Учреждением Специального разрешения в Журнале выданных специальных разрешений ГКУСО «Управление автомобильных дорог».

7) В случае подачи заявления с использованием Единого портала либо Портала Свердловской области информирование заявителя о результате предоставления государственной услуги происходит через личный кабинет заявителя на Едином портале.

41. Выдача Заявителю Специального разрешения.

1) Основанием для начала административной процедуры является получение

должностным лицом Учреждения согласованных Специальных разрешений в Госавтоинспекции;

2) Ответственным за выполнение административной процедуры является:
- в Учреждении – специалист Учреждения, ответственный за рассмотрение поступивших документов;

- в МФЦ – специалист МФЦ, ответственный за получение, регистрацию Специального разрешения в МФЦ и выдачу документов Заявителю.

3) Выдача Заявителю специального разрешения осуществляется Учреждением после получения, в соответствии с пунктом 22 Регламента, сведений об оплате Заявителем государственной пошлины за выдачу специального разрешения, платежей за возмещение вреда, причиняемого тяжеловесным транспортным средством автомобильным дорогам, а также расходов на проведение укрепления автомобильных дорог или принятия специальных мер по обустройству автомобильных дорог или их участков при наличии оригинала заявления и схемы транспортного средства, также заверенных копий документов, указанных в подпункте 1 пункта 15 Регламента, в случае подачи заявления в адрес уполномоченного органа посредством факсимильной связи.

4) Результатом административной процедуры является выдача специалистом Учреждения, ответственным за рассмотрение поступивших документов, Специального разрешения Заявителю лично или путём направления в МФЦ курьером Учреждения для выдачи Заявителю.

Передача документов в МФЦ осуществляется по «Ведомости приёма-передачи документов от Государственного казённого учреждения Свердловской области «Управление автомобильных дорог» в МФЦ» ([Приложение № 16](#)).

Полученное специалистом МФЦ Специальное разрешение регистрируется ответственным специалистом МФЦ в документах МФЦ, затем вручается Заявителю лично под роспись.

Копия Извещения об отказе в выдаче специального разрешения регистрируется ответственным специалистом МФЦ в документах МФЦ для учёта принятых решений.

5) Срок выполнения административной процедуры – в день получения Учреждением информации о выполнении Заявителем требований, указанных подпункте 3 настоящего пункта.

6) По письменному обращению заявителя в течение одного рабочего дня до выдачи специального разрешения в случае, если не требуется согласование маршрута транспортного средства с Госавтоинспекцией, допускается замена указанного в заявлении на получение специального разрешения транспортного средства на аналогичное по своим техническим характеристикам, весовым и габаритным параметрам при условии предоставления подтверждающих однотипность весовых и габаритных параметров документов (копия паспорта транспортного средства или свидетельства о регистрации).

7) При выдаче Заявителю Специального разрешения, выдаче (направлении) Извещения об отказе в выдаче специального разрешения возвращение представленных при подаче заявления документов (копий документов) не предусмотрено.

При направлении (выдаче) Заявителю извещения об отказе в выдаче специального разрешения по основаниям, указанным в подпункте 4 пункта 20 Регламента, к Извещению прикладывается копия отказа владельца автомобильной дороги в согласовании заявленного маршрута.

Отказ в выдаче Специального разрешения может быть оспорен Заявителем, в досудебном и судебном порядке.

Уведомление Заявителя о получении Специального разрешения специалистом Учреждения и МФЦ производится по телефону или любым другим удобным способом.

IV. Формы контроля за предоставлением государственной услуги

Порядок осуществления текущего контроля за соблюдением и исполнением ответственными должностными лицами положений настоящего Регламента и иных нормативных правовых актов, устанавливающих требования к предоставлению государственной услуги, а также принятием ими решений

42. Контроль за исполнением настоящего Регламента осуществляется Министерством посредством проведения проверок полноты и качества предоставления государственной услуги по конкретным обращениям граждан.

43. Текущий контроль за соблюдением последовательности действий, определенных административными процедурами по исполнению государственной услуги, и принятием решений должностными лицами и ответственными лицами, осуществляется должностными лицами Министерства, ответственными за организацию работы по оказанию государственной услуги, и руководителем структурного подразделения, ответственного за предоставление государственной услуги (далее - контролирующие должностные лица), в МФЦ - должностными лицами МФЦ, ответственными за организацию работы по оказанию государственной услуги, и руководством МФЦ (в соответствии с должностными обязанностями), в Учреждении - должностными лицами Учреждения, ответственными за организацию работы по подготовке проектов документов, необходимых для выдачи Специального разрешения на движение по автомобильным дорогам тяжеловесного и (или) крупногабаритного транспортного средства в случае, если маршрут, часть маршрута транспортного средства, указанного в заявке на выдачу Специального разрешения, проходят по автомобильным дорогам общего пользования регионального или межмуниципального значения Свердловской области, участкам таких автомобильных дорог, по автомобильным дорогам местного значения, расположенным на территориях двух и более муниципальных образований, при условии, что маршрут такого транспортного средства проходит в границах Свердловской области и указанный маршрут, часть маршрута не проходят по автомобильным дорогам федерального значения, участкам таких автомобильных дорог, руководством Учреждения (в соответствии с должностными обязанностями).

Порядок и периодичность осуществления плановых и внеплановых проверок полноты и качества предоставления государственной услуги, в том числе порядок и формы контроля за полнотой и качеством предоставления государственной услуги

44. Текущий контроль осуществляется путем проведения контролирующим должностным лицом проверок соблюдения и исполнения должностными лицами положений Регламента, нормативных правовых актов Российской Федерации.

Периодичность осуществления текущего контроля - постоянно.

45. Помимо текущего контроля за соблюдением сроков и административных процедур при предоставлении государственной услуги осуществляются внеплановые проверки качества работ по оказанию государственной услуги.

Внеплановые проверки проводятся по конкретному обращению гражданина.

При проведении проверки могут рассматриваться все вопросы, связанные с предоставлением государственной услуги (комплексные проверки), или отдельные вопросы (тематические проверки).

Срок проведения проверки - не более 30 дней.

46. При выявлении нарушений административных процедур при предоставлении государственной услуги контролирующими должностными лицами принимаются меры к устранению выявленных нарушений.

47. Контроль полноты и качества предоставления государственной услуги включает в себя проведение проверок, выявление и установление нарушений прав заявителей, принятие решений об устранении соответствующих нарушений.

48. Проверки полноты и качества оказания государственной услуги, выявление и установление нарушений прав Заявителей, принятие решений об устранении соответствующих нарушений осуществляются на основании правовых актов (приказов) Министра и МФЦ в Министерстве транспорта и связи Свердловской области и МФЦ.

49. Плановые проверки проводятся в ходе комплексных и тематических проверок деятельности Министерства, МФЦ и Учреждения.

50. По результатам проверок составляется справка о выявленных нарушениях, рекомендациях и сроках их устранения.

51. Решение о проведении внеплановой проверки полноты и качества предоставления государственной услуги принимается руководителем Министерства или МФЦ в следующих случаях:

- в связи с проверкой устранения ранее выявленных нарушений Регламента, устанавливающего требования к предоставлению государственной услуги;
- обращений граждан, юридических лиц и индивидуальных предпринимателей с жалобами на нарушения их прав и законных интересов действиями (бездействием) должностных лиц Министерства или МФЦ, отвечающих за предоставление государственной услуги.

52. По результатам проведения проверок в случае выявления нарушений

прав заинтересованных лиц принимаются меры к восстановлению нарушенных прав.

53. Должностные лица Министерства, МФЦ и Учреждения несут ответственность за решения и действия (бездействие), принимаемые в ходе предоставления государственной услуги, в соответствии с действующим законодательством и положениями должностных регламентов и инструкций.

54. Контроль за предоставлением государственной услуги со стороны граждан осуществляется путем получения информации о наличии в действиях (бездействии) ответственных должностных лиц Министерства или МФЦ, а также принимаемых ими решениях нарушений положений Регламента и иных нормативных правовых актов, устанавливающих требования к предоставлению государственной услуги.

Ответственность должностных лиц за решения и действия (бездействие), принимаемые (осуществляемые) ими в ходе предоставления государственной услуги

55. Персональная ответственность должностных лиц Министерства, Учреждения и МФЦ закрепляется в их должностных регламентах и инструкциях в соответствии с требованиями законодательства Российской Федерации.

Положения, характеризующие требования к порядку и формам контроля за предоставлением государственной услуги, в том числе со стороны граждан, их объединений и организаций

56. Для осуществления со своей стороны контроля за предоставлением государственной услуги граждане, их объединения и организации имеют право направлять в Министерство индивидуальные и коллективные обращения с предложениями, рекомендациями по совершенствованию качества и порядка предоставления государственной услуги, а также заявления и жалобы с сообщениями о нарушении ответственными должностными лицами, предоставляющими государственную услугу, требований настоящего Регламента, законодательных и иных нормативных правовых актов.

V. Досудебный (внесудебный) порядок обжалования действий (бездействия) органа, предоставляющего государственную услугу, а также его должностных лиц

57. Решения и действия (бездействие) Министерства, МФЦ или их должностных лиц, принимаемые (осуществляемые) в ходе предоставления государственной услуги, могут быть обжалованы гражданином в досудебном (внесудебном) порядке, если он считает, что в ходе предоставления государственной услуги нарушены его права и свободы.

Заявитель, подавший жалобу, несет ответственность в соответствии с законодательством за достоверность сведений, содержащихся в представленной жалобе.

58. Предметом жалобы являются:

1) решения Министерства или должностных лиц Министерства, принятые в ходе предоставления государственной услуги;

2) действия (бездействие) Министерства или должностных лиц Министерства, осуществленные в ходе предоставления государственной услуги;

3) действия (бездействие) МФЦ или должностных лиц МФЦ, выразившиеся в нарушении порядка предоставления государственной услуги.

59. Уполномоченный на рассмотрение жалобы орган вправе оставить жалобу без ответа в следующих случаях:

1) наличие в жалобе нецензурных либо оскорбительных выражений, угроз жизни, здоровью и имуществу должностного лица, а также членов его семьи (при этом заявителю сообщается о недопустимости злоупотребления правом);

2) отсутствие возможности прочитать какую-либо часть текста жалобы, фамилию, имя, отчество (при наличии) и (или) почтовый адрес заявителя, указанные в жалобе (в случае, если текст жалобы не подаётся прочтению, заявитель информируется об этом в течение семи дней со дня регистрации жалобы, если его фамилия и почтовый адрес поддаются прочтению).

60. Основанием для начала досудебного (внесудебного) обжалования является поступление жалобы соответственно в Министерство или Правительство Свердловской области.

61. Заявитель может обратиться с жалобой в письменной форме, в том числе при личном приеме заявителя либо его уполномоченного представителя, или в форме электронного сообщения в сроки, установленные действующим законодательством.

Жалоба в письменной форме может быть также направлена по почте.

62. В случае подачи жалобы при личном приеме заявитель представляет документ, удостоверяющий его личность в соответствии с законодательством Российской Федерации.

63. В случае, если жалоба подается через представителя заявителя, представляется документ, подтверждающий полномочия на осуществление действий от имени заявителя. В качестве документа, подтверждающего полномочия на осуществление действий от имени заявителя, может быть представлена:

1) оформленная в соответствии с законодательством Российской Федерации доверенность (для физических и юридических лиц);

2) копия решения о назначении или об избрании либо приказа о назначении физического лица на должность, в соответствии с которым такое физическое лицо обладает правом действовать от имени заявителя без доверенности.

64. В электронном виде жалоба может быть подана заявителем посредством информационно-телекоммуникационной сети «Интернет», официального сайта Министерства в информационно-телекоммуникационной сети «Интернет», Единого портала либо Портала Свердловской области.

При подаче жалобы в электронном виде документы, указанные в пункте 63 настоящего Регламента, могут быть представлены в форме электронных документов, подписанных электронной подписью, вид которой предусмотрен законодательством Российской Федерации, при этом документ, удостоверяющий

личность заявителя, не требуется.

65. Жалоба может быть подана заявителем через многофункциональный центр предоставления государственных и муниципальных услуг.

66. В ходе досудебного (внесудебного) обжалования заявитель имеет право:

- 1) представлять дополнительные документы и материалы, либо обращаться с просьбой об их истребовании;
- 2) знакомиться с документами и материалами, касающимися рассмотрения жалобы, если это не затрагивает права, свободы и законные интересы других лиц и если в указанных документах и материалах не содержатся сведения, составляющие государственную или иную охраняемую федеральным законом тайну;
- 3) получать письменный ответ по существу поставленных в жалобе вопросов (за исключением установленных законодательством случаев), уведомление о переадресации письменной жалобы в орган или специалисту, в компетенцию которых входит решение поставленных в ней вопросов;
- 4) обращаться с жалобой на принятое по жалобе решение или на действие (бездействие) в связи с рассмотрением жалобы.

67. Жалоба на решения, действия (бездействие) заместителя министра, руководителя структурного подразделения Министерства, государственного гражданского служащего Министерства подается по месту предоставления государственной услуги – в Министерство и адресуется министру (лицу, его замещающему) по адресу: пл. Октябрьская, 1, г. Екатеринбург, 620031.

Жалоба на решения, действия (бездействие) министра транспорта и связи Свердловской области направляется в Правительство Свердловской области - на имя заместителя Председателя Правительства Свердловской области, курирующего вопросы транспорта (лица, его замещающего) по адресу: пл. Октябрьская, 1, г. Екатеринбург, 620031.

Жалоба на нарушение порядка предоставления государственной услуги МФЦ рассматривается Министерством.

68. Жалоба должна содержать:

1) наименование органа, предоставляющего государственную услугу, должностного лица органа, предоставляющего государственную услугу, либо государственного гражданского служащего органа, предоставляющего государственную услугу, решения и действия (бездействие) которых обжалуются;

2) фамилию, имя, отчество (при наличии), сведения о месте жительства заявителя - физического лица либо наименование, сведения о месте нахождения заявителя - юридического лица, а также номер (номера) контактного телефона, адрес (адреса) электронной почты (при наличии) и почтовый адрес, по которым должен быть направлен ответ заявителю;

3) сведения об обжалуемых решениях и действиях (бездействии) органа, предоставляющего государственную услугу, его должностного лица либо государственного гражданского служащего;

4) доводы, на основании которых заявитель не согласен с решением и действием (бездействием) органа, предоставляющего государственную услугу,

его должностного лица либо государственного гражданского служащего. Заявителем могут быть представлены документы (при наличии), подтверждающие доводы заявителя, либо их копии.

69. Жалоба должна быть рассмотрена в течение 15 рабочих дней со дня ее регистрации, а в случае обжалования отказа Министерства, должностного лица Министерства в приеме документов у заявителя либо в исправлении допущенных опечаток и ошибок или в случае обжалования нарушения установленного срока таких исправлений – в течение 5 рабочих дней со дня её регистрации.

70. Жалоба, содержащая вопросы, решение которых не входит в компетенцию Министерства или МФЦ, направляется в течение одного рабочего дня со дня регистрации в уполномоченный на её рассмотрение орган или соответствующему должностному лицу, в компетенцию которых входит решение поставленных в жалобе вопросов, с уведомлением лица, направившего жалобу, о переадресации жалобы.

71. Жалоба, поступившая в письменной форме в орган, предоставляющий государственную услугу, подлежит обязательной регистрации в журнале учета жалоб на решения и действия (бездействие) исполнительных органов государственной власти Свердловской области, предоставляющих государственные услуги, и их должностных лиц, государственных гражданских служащих исполнительных органов государственной власти Свердловской области, предоставляющих государственные услуги, (далее - Журнал) не позднее следующего рабочего дня со дня ее поступления с присвоением ей регистрационного номера.

72. В случае если в электронном сообщении заинтересованным лицом указан адрес электронной почты, по этому адресу направляется уведомление о приеме обращения или об оставлении жалобы без ответа по существу (с обоснованием причин), после чего обращение распечатывается и дальнейшая работа с ним ведется как с письменном обращении в порядке, определяемом пунктами 66 и 68 настоящего Регламента.

73. По результатам рассмотрения жалобы принимается одно из следующих решений:

1) удовлетворение жалобы, в том числе в форме отмены принятого решения, исправления допущенных Министерством опечаток и ошибок в выданных в результате предоставления государственной услуги документах, возврата Заявителю денежных средств, взимание которых не предусмотрено нормативными правовыми актами Российской Федерации, нормативными правовыми актами субъектов Российской Федерации, муниципальными правовыми актами, а также в иных формах;

2) отказ в удовлетворении жалобы.

Указанное решение принимается в форме акта Министерства.

74. При удовлетворении жалобы Министерство принимает исчерпывающие меры по устранению выявленных нарушений, в том числе по выдаче заявителю результата государственной услуги, не позднее 5 рабочих дней со дня принятия решения, если иное не установлено законодательством Российской Федерации.

75. Ответ по результатам рассмотрения жалобы направляется Заявителю не позднее дня, следующего за днем принятия решения, в письменной форме.

76. В ответе по результатам рассмотрения жалобы указываются:

- 1) наименование Министерства, должность, фамилия, имя, отчество (при наличии) должностного лица, принявшего решение по жалобе;
- 2) номер, дата, место принятия решения, включая сведения о должностном лице, решение или действие (бездействие) которого обжалуется;
- 3) фамилия, имя, отчество (при наличии) или наименование Заявителя;
- 4) основания для принятия решения по жалобе;
- 5) принятое по жалобе решение;
- 6) в случае, если жалоба признана обоснованной, - сроки устранения выявленных нарушений, в том числе срок предоставления результата государственной услуги;
- 7) сведения о порядке обжалования принятого по жалобе решения.

77. Ответ по результатам рассмотрения жалобы подписывается уполномоченным на рассмотрение жалобы должностным лицом Министерства.

78. По желанию Заявителя ответ по результатам рассмотрения жалобы дополнительно может быть представлен не позднее дня, следующего за днем принятия решения, в форме электронного документа, подписанного электронной подписью уполномоченного на рассмотрение жалобы должностного лица Министерства, вид которой установлен законодательством Российской Федерации.

79. В случае установления в ходе или по результатам рассмотрения жалобы признаков состава административного правонарушения или признаков состава преступления должностное лицо, уполномоченное на рассмотрение жалоб, незамедлительно направляет соответствующие материалы в органы прокуратуры.

80. В случае получения неудовлетворительного решения, принятого в ходе рассмотрения жалобы в Министерстве или МФЦ, Заявитель имеет право обратиться в судебные органы в установленном законодательством порядке.

СВЕДЕНИЯ

об уполномоченных органах, имеющих право на выдачу Специального разрешения на движение по автомобильным дорогам регионального или межмуниципального значения Свердловской области тяжеловесного и (или) крупногабаритного транспортного средства

№ пп	Наименование органа	Место нахождения	Почтовый адрес	Номера теле- фонов для справок	Адреса электронной почты, сайта, интернет- сервиса
1.	Министерство транспорта и связи Свердловской области	г. Екатеринбург, Октябрьская пл., 1	620031, г. Екатеринбург, Октябрьская пл., 1	телефон (343) 312- 00-15, факс (343) 359-44-10	Адрес официального сайта Министерства: http://mtis.midural.ru Адрес электронной почты Министерства: mintranssvyaz@egov66.ru

Реквизиты заявителя
(наименование, адрес (местонахождение)
- для юридических лиц, Ф.И.О., адрес
места жительства - для индивидуальных
предпринимателей и физических лиц)
Исх. от _____ N _____
поступило в _____
дата _____ N _____

ЗАЯВЛЕНИЕ
на получение специального разрешения на движение
по автомобильным дорогам транспортного средства,
осуществляющего перевозки тяжеловесных
и (или) крупногабаритных грузов

Наименование, адрес и телефон владельца транспортного средства			
ИНН, ОГРН/ОГРИП владельца транспортного средства <*>			
Маршрут движения			
Вид перевозки (международная, межрегиональная, местная)			
На срок	с	по	
На количество поездок			
Характеристика груза:		Делимый	да нет
Наименование <***>		Габариты	Масса
Транспортное средство (автопоезд) (марка и модель транспортного средства (тягача, прицепа (полуприцепа)), государственный регистрационный знак транспортного средства (тягача, прицепа (полуприцепа))			
Параметры транспортного средства (автопоезда)			
Масса транспортного средства (автопоезда) без груза/с грузом (т)		Масса тягача (т)	Масса прицепа (полуприцепа) (т)
Расстояния между осями			
Нагрузки на оси (т)			
Габариты транспортного средства (автопоезда):			
Длина (м)	Ширина (м)	Высота (м)	Минимальный радиус поворота с грузом (м)
Необходимость автомобиля сопровождения (прикрытия)			
Предполагаемая максимальная скорость движения транспортного средства (автопоезда) (км/час)			
Банковские реквизиты			
Оплату гарантируем			
(должность)	(подпись)	(фамилия)	

<*> Для российских владельцев транспортных средств.

<***> В графе указывается полное наименование груза, основные характеристики, марка, модель, описание индивидуальной и транспортной тары (способ крепления).

СХЕМА
ТЯЖЕЛОВЕСНОГО И (ИЛИ) КРУПНОГАБАРИТНОГО ТРАНСПОРТНОГО СРЕДСТВА (АВТОПОЕЗДА) С УКАЗАНИЕМ
РАЗМЕЩЕНИЯ ГРУЗА (при его наличии)

Приложение к заявлению № _____ от _____

СХЕМА
тяжеловесного и (или) крупногабаритного автопоезда

Вид сбоку:

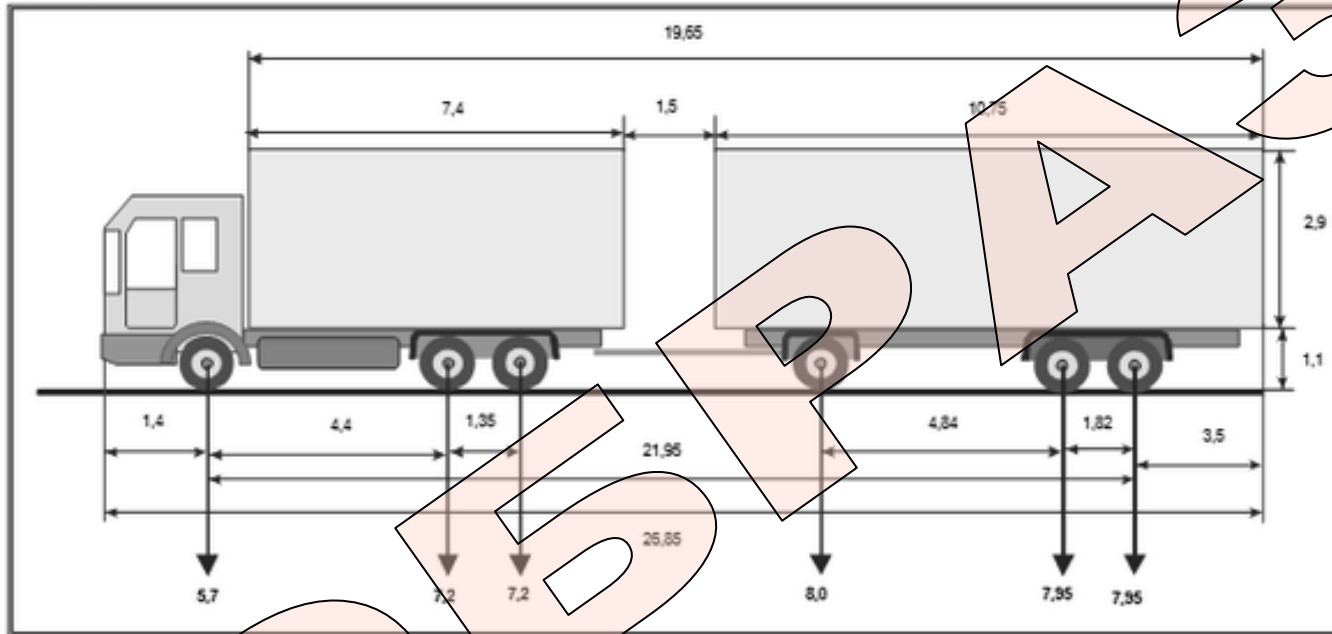

Вид сзади:

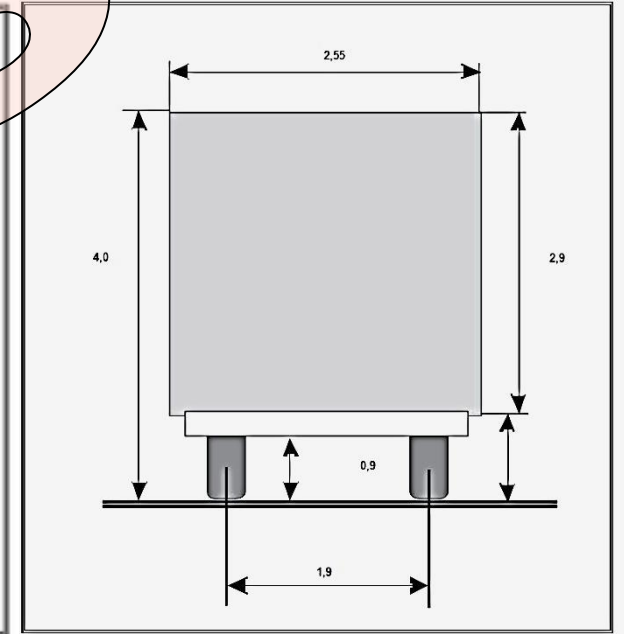

(должность, фамилия заявителя)

(подпись заявителя)

М. П.

Внимание!
Сведения, указанные в настоящем образце требуют уточнения на момент представления заявления на получение Специального разрешения

Приложение № 4
к Регламенту

0401060

ПЛАТЕЖНОЕ ПОРУЧЕНИЕ №

Дата

Вид платежа

Сумма
прописью

ИНН	КПП	Сумма	1000-00		
Платательщик		Сч. №			
ГРКЦ ГУ Банка России по Свердловской обл. г.Екатеринбург		БИК	046577001		
Банк плательщика		Сч. №			
Банк получателя		БИК			
ИНН 6658078110	КПП 667201001	Сч. №	40101810500000010010		
УФК по Свердловской области (ГКУ СО "Управление автодорог ")		Вид оп.	01	Срок плат.	
		Наз. пл.		Очер. плат.	6
		Код		Рез. поле	
Получатель	05010807172011000110	65401000000	0	0	0
			0	0	0

Назначение платежа:

Оплата госпошлины за выдачу спецразрешения на движение по автодорогам транспорт. средства, осуществляющего перевозку тяжеловесных и (или) крупногабаритных грузов.
НДС не облагается.

Подписи

Отметки банка

М.П.

* Перед заполнением расчётных документов рекомендуется уточнить реквизиты Учреждения.

Журнал
регистрации заявлений

№ пп	Дата регистрации заявления	Регистрационный номер заявления	Дата заявления	Исходящий номер заявления	Наименование, адрес и телефон владельца транспортного средства	Транспортное средство (автопоезд) (марка и модель транспортного средства (тягача, прицепа (полуприцепа)), государственный регистрационный знак транспортного средства (тягача, прицепа (полуприцепа))
1	2	3	4	5	6	7

Маршрут перевозки	Срок перевозки	Количество поездок
8	9	10

Журнал
выданных специальных разрешений Министерства транспорта и связи Свердловской области

№ пп	№ специального разрешения	Дата выдачи специального разрешения	Срок действия специального разрешения	Маршрут движения тяжеловесного и (или) крупногабаритного транспортного средства	Сведения о владельце транспортного средства: Наименование, организационно-правовая форма, адрес (местонахождение) юридического лица - для юридического лица; фамилия, имя, отчество, данные документа, удостоверяющего личность, адрес места жительства - для индивидуального предпринимателя и физических лиц	Подпись лица, получившего специальное разрешение*
1	2	3	4	5	6	7

* Роспись представителя ГКУ СО «Управление автомобильных дорог», при получении специального разрешения, ставится в гр. 7

Журнал
выданных специальных разрешений ГКУ СО «Управление автомобильных дорог»

№ пп	№ специального разрешения	Дата выдачи специального разрешения	Срок действия специального разрешения	Маршрут движения тяжеловесного и (или) крупногабаритного транспортного средства	Сведения о владельце транспортного средства: Наименование, организационно-правовая форма, адрес (местонахождение) юридического лица - для юридического лица; фамилия, имя, отчество, данные документа, удостоверяющего личность, адрес места жительства - для индивидуального предпринимателя и физических лиц	Подпись лица, получившего специальное разрешение*
1	2	3	4	5	6	7

* Роспись уполномоченного представителя МФЦ (как представителя заявителя), при получении специального разрешения, ставится в гр. 7

Блок - схема № 1 процедуры выдачи Специального разрешения



Примечание: Знаками ▼ показаны переходы к действиям, выполняемым согласно блок-схем № 2 и 3 после выполнения действий по блок-схеме № 1 и действия, выполняемые по блок-схеме № 1 после выполнения действий согласно блок-схемы № 2 и 3

Блок - схема № 2 процедуры выдачи Специального разрешения

(Особенности согласования маршрута тяжеловесного и (или) крупногабаритного транспортного средства, для движения которого требуется укрепление автомобильных дорог или принятие специальных мер по обустройству автомобильных дорог, их участков, а также пересекающих автомобильную дорогу сооружений и инженерных коммуникаций)



Блок - схема № 3 процедуры выдачи Специального разрешения

(Особенности согласования маршрута тяжеловесного и (или) крупногабаритного транспортного средства, для движения которого требуется оценка технического состояния автомобильных дорог)

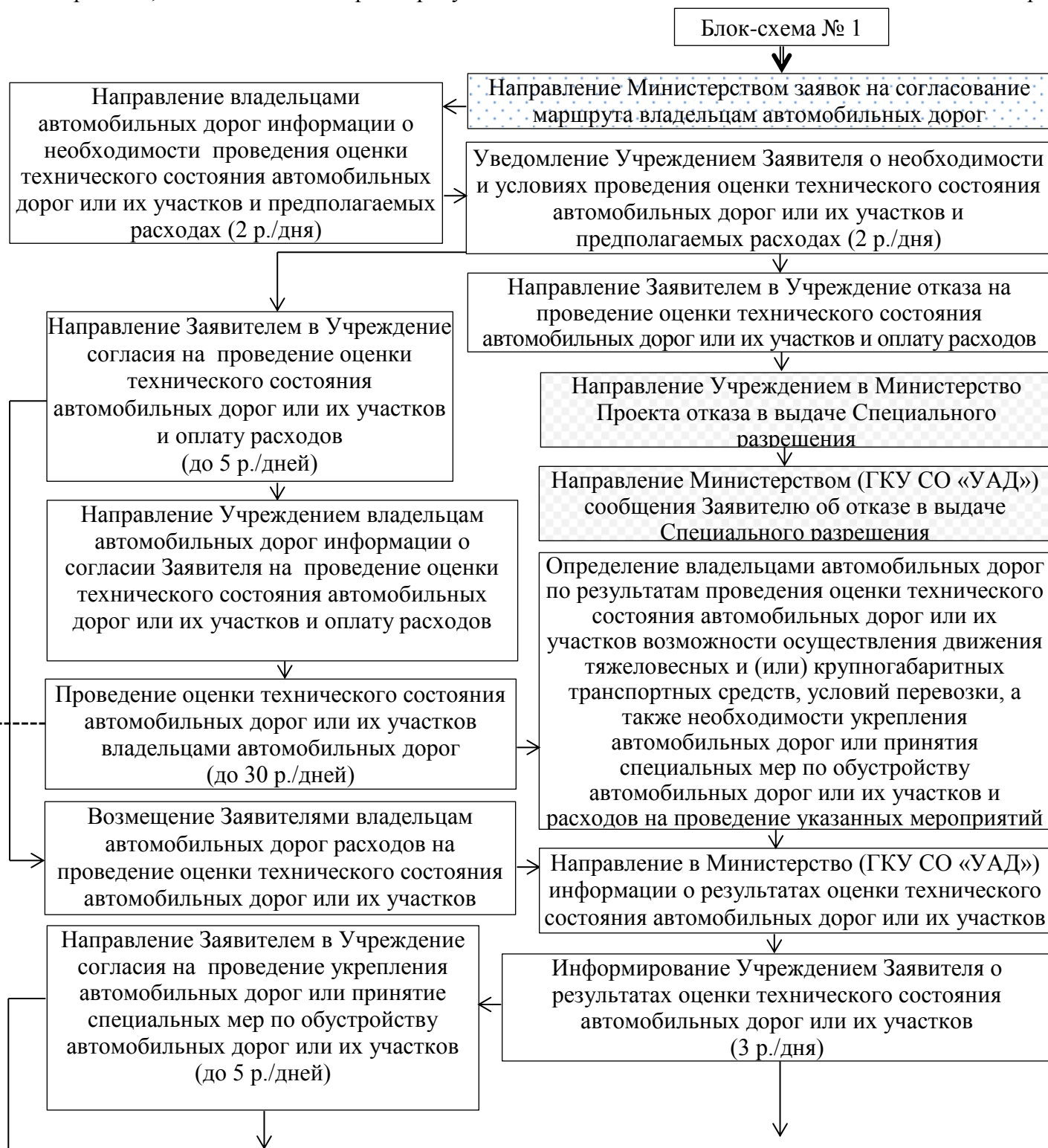

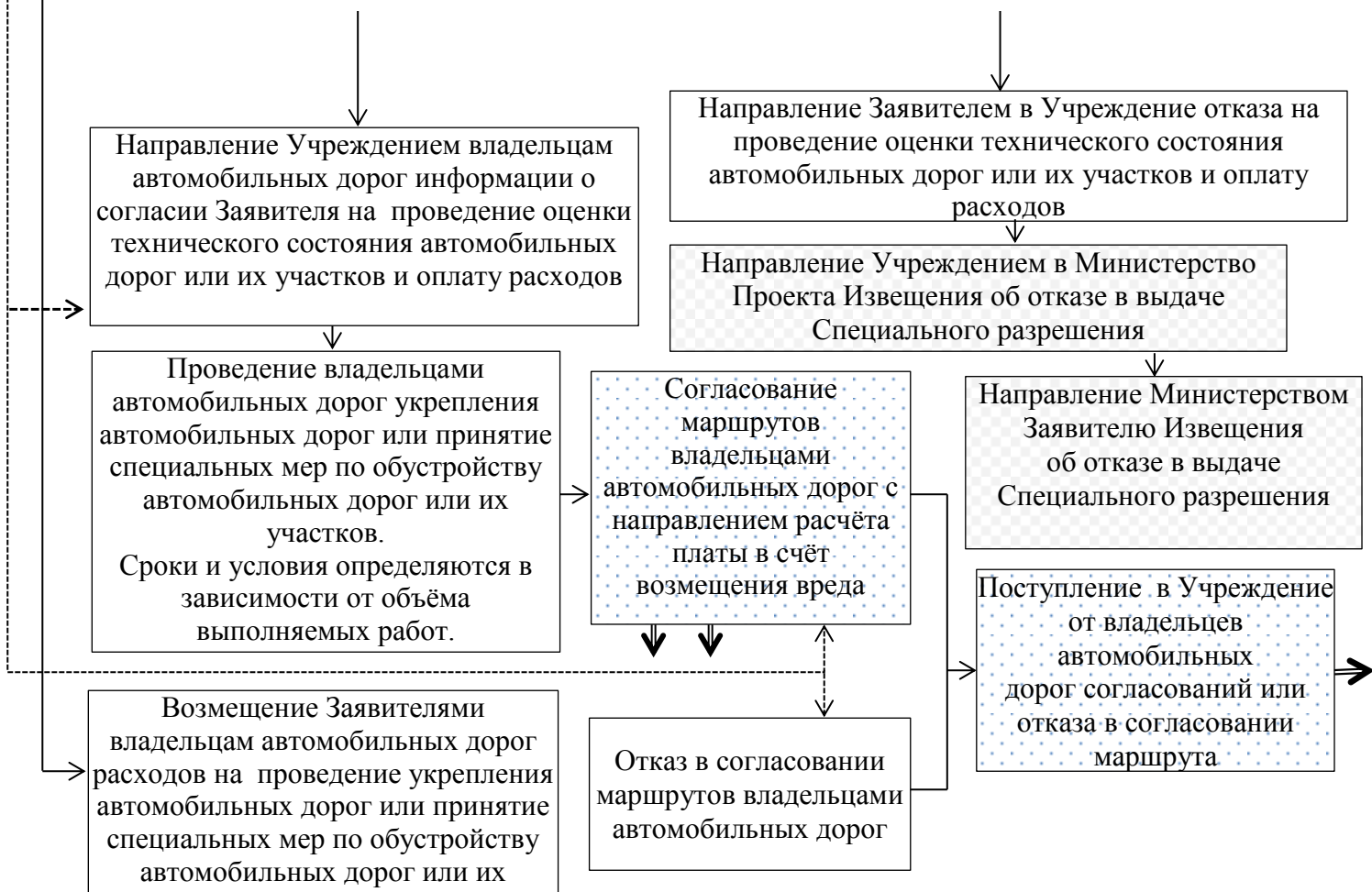

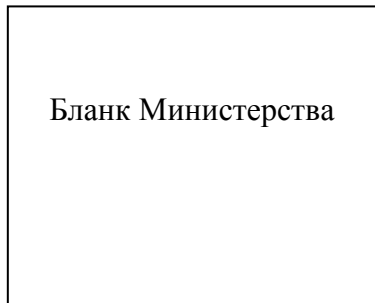

(наименование и адрес владельца автомобильной дороги)

№ _____

На № _____ от _____

З А Я В К А
на согласование маршрута движения тяжеловесного и (или) крупногабаритного транспортного средства

Согласовываемый маршрут движения (участок маршрута): _____

Наименование и адрес владельца транспортного средства:

Вид перевозки _____ Количество поездок _____

Предполагаемый срок поездок: с _____ по _____

Характеристика груза:

Наименование груза: _____

Габариты груза (ДхШхВ),(м): _____ Масса груза, (т): _____

Параметры транспортного средства (автопоезда):

Марка и модель ТС _____, гос. рег. знак _____

Марка и модель прицепа (полуприцепа) _____, гос. рег. знак _____

Расстояние между осями, (м): _____

Нагрузки на оси, (т): _____

Количество осей ТС _____ Полная масса с грузом, (т): _____

Масса порожнего ТС (тягача),(т): _____. Масса порожнего прицепа (полуприцепа),(т): ____.

Габариты ТС (автопоезда): длина, (м) _____ ширина, (м) _____ высота, (м) _____

Радиус поворота с грузом, (м): _____. Предполагаемая скорость движения, км/час: _____.

Необходимость сопровождения (прикрытия): _____

Результат согласования маршрута прошу направить в адрес ГКУ СО «Управление автомобильных дорог» по адресу: 620026, г. Екатеринбург, ул. Луначарского, 203. Тел./факс (343) 261-71-98. E-mail: @uadso.ru

Начальник ГКУ СО «Управление автомобильных дорог» - _____

(Должность уполномоченного лица
Министерства)

(подпись)

(Инициалы, фамилия)

Тел. исполнителя:

Внимание!
Сведения, указанные в настоящей форме требуют уточнения
на момент представления заявления на получение
Специального разрешения

Извещение № _____

**Возмещение вреда, причиняемого тяжеловесными транспортными средствами.
Код бюджетной классификации 050 116 370 200 20000 140**

(вид сбора)

г. Екатеринбург

Плательщик _____

Адрес: _____

Р/с № _____ в _____

ИНН _____ БИК: _____ к/с № _____

КПП _____

Код по ОКОНХ: _____ Код по ОКПО: _____ Телефон: _____

Получатель _____

Р/с № _____ в _____

ИНН _____ БИК: _____ к/с № _____

КПП _____

ОКАТО: _____ Код по ОКПО: _____ Телефон: _____

Итого к оплате:	

(сумма прописью)

ГКУСО «Управление автодорог»

М.П. _____

Образец

СПЕЦИАЛЬНОЕ РАЗРЕШЕНИЕ №

на движение по автомобильным дорогам транспортного средства, осуществляющего перевозки тяжеловесных и (или) крупногабаритных грузов

(лицевая сторона)

Вид перевозки (международная, межрегиональная, местная)		Год	
Разрешено выполнить	Поездок в период с		по
По маршруту			
Транспортное средство (автопоезд) (марка и модель транспортного средства (тягача, прицепа (полуприцепа)), государственный регистрационный знак транспортного средства (тягача, прицепа (полуприцепа))			
Наименование, адрес и телефон владельца транспортного средства			
Характеристика груза (наименование, габариты, масса)			
Параметры транспортного средства (автопоезда):			
Масса транспортного средства (автопоезда) без груза/с грузом (т)	Масса тягача (т)		Масса прицепа (полуприцепа) (т)
Расстояния между осями			
Нагрузки на оси (т)			
Габариты транспортного средства (автопоезда):	Длина (м)	Ширина (м)	Высота (м)
Разрешение выдано (наименование уполномоченного органа)			
(должность)	(подпись)	(ФИО)	
" "	20	г.	

(оборотная сторона)

Вид сопровождения	
Особые условия движения <*>	
Владельцы автомобильных дорог, сооружений, инженерных коммуникаций, органы управления Госавтоинспекции и другие организации, согласовавшие перевозку (указывается наименование согласующей организации, исходящий номер и дата согласования)	
А. С основными положениями и требованиями законодательства Российской Федерации в области перевозки тяжеловесных и (или) крупногабаритных грузов по дорогам Российской Федерации и настоящего специального разрешения ознакомлен:	
Водитель (и) транспортного средства	(Ф.И.О.) подпись
Б. Транспортное средство с грузом/без груза соответствует требованиям законодательства Российской Федерации в области перевозки тяжеловесных и (или) крупногабаритных грузов и параметрам, указанным в настоящем специальном разрешении	
Подпись владельца транспортного средства	(Ф.И.О.)
"__" _____ 20 г.	М.П.
Отметки владельца транспортного средства о поездке (поездках) транспортного средства (указывается дата начала каждой поездки, заверяется подписью ответственного лица и печатью организации)	
Отметки грузоотправителя об отгрузке груза при межрегиональных и местных перевозках (указывается дата отгрузки, реквизиты грузоотправителя, заверяется подписью ответственного лица и печатью организации)	
(без отметок недействительно)	
Особые отметки контролирующих органов	

 <*> Определяются Министерством, Учреждением, владельцами автомобильных дорог, Госавтоинспекцией.

Бланк Министерства

_____ (указать полное наименование заявителя)

№ _____
На № _____ от _____

Извещение

об отказе в выдаче специального разрешения на движение по автомобильным дорогам регионального или межмуниципального значения Свердловской области тяжеловесного и (или) крупногабаритного транспортного средства

На основании проведенной проверки полноты и достоверности сведений, представленных _____, (наименование заявителя)

проверки технической возможности проезда тяжеловесного и (или) крупногабаритного транспортного средства по заявленному маршруту (либо неоплаты Заявителем компенсации ущерба, наносимого тяжеловесным транспортным средством, либо отказа владельца автомобильной дороги _____ в согласовании маршрута тяжеловесного и (или) крупногабаритного транспортного средства) Министерство транспорта и связи Свердловской области, руководствуясь подпунктом __ п. __ Порядка выдачи специального разрешения на движение по автомобильным дорогам транспортного средства, осуществляющего перевозки тяжеловесных и (или) крупногабаритных грузов, утвержденного Приказом Министерства транспорта Российской Федерации от 24 июля 2012 года № 258, принимает решение об отказе в выдаче специального разрешения на движение по автомобильным дорогам регионального значения транспортного средства, осуществляющего перевозки тяжеловесных и (или) крупногабаритных грузов по Вашему (Вашим) заявлению (заявлениям) от ____ № ____ по следующей (следующим) причине (причинам):

1. _____
2. _____

Приложение: (при необходимости)

_____ (Должность уполномоченного лица Министерства)

_____ (подпись)

_____ (Инициалы, фамилия)

Исполнитель

Ведомость
приёма-передачи документов
от ГБУ СО «Многофункциональный центр» (филиал ГБУ МФЦ)
в Министерство транспорта и связи Свердловской области

В соответствии с соглашением о взаимодействии при оказании государственных услуг ГБУ СО «Многофункциональный центр» направляет для обработки документы заявителей:

№	Наименование услуги	Фамилия, инициалы (либо наименование заявителя)	Регистрационная дата запроса на организацию предоставления услуги	Регистрационный номер запроса на организацию предоставления услуги	Количество листов в комплекте документов	Примечание
1	2	3	4	5	6	7

Специалист ГБУ СО «Многофункциональный центр», подготовивший ведомость

_____ (подпись) _____ (фамилия, инициалы) _____ (дата)

Курьер ГБУ СО «Многофункциональный центр»

_____ (подпись) _____ (фамилия, инициалы) _____ (дата)

Документы получил: уполномоченное лицо органа-получателя

_____ (подпись) _____ (фамилия, инициалы) _____ (дата)

Ведомость
приёма-передачи документов
от Министерства транспорта и связи Свердловской области
в ГКУ СО «Управление автомобильных дорог».

В соответствии с постановлением Правительства Свердловской области от 22.02.2012 г. № 161-ПП «Об уполномоченном исполнительном органе государственной власти Свердловской области по выдаче специального разрешения на движение по автомобильным дорогам транспортного средства, осуществляющего перевозки опасных, тяжеловесных и (или) крупногабаритных грузов на территории Свердловской области» Министерство транспорта и связи Свердловской области направляет документы в целях предоставления государственных услуг:

№	Наименование заявления, документа, комплекта документов	Регистрационный номер и дата	Количество листов	Фамилия уполномоченного лица получателя, подпись, дата
1	2	3	4	5

_____ / _____

Ведомость
приёма-передачи документов
от ГКУ СО «Управление автомобильных дорог» в МФЦ

В соответствии с соглашением о взаимодействии при оказании государственных услуг ГКУСО «Управление автомобильных дорог» направляет для выдачи заявителям результаты оказания государственной услуги по выдаче специального разрешения на движение по автомобильным дорогам регионального или межмуниципального значения Свердловской области тяжеловесного и (или) крупногабаритного транспортного средства:

№	Наименование заявления, документа, комплекта документов.	Регистрационный номер и дата	Количество листов	Фамилия уполномоченного лица получателя, подпись, дата
1	2	3	4	5

_____ / _____ /



(указать полное наименование заявителя)

№ _____
На № _____ от _____
О приостановлении государственной
услуги

Извещение

о приостановлении государственной услуги по выдаче специального разрешения на движение по автомобильным дорогам регионального или межмуниципального значения Свердловской области тяжеловесного и (или) крупногабаритного транспортного средства

Сообщаю, что по Вашему(им) заявлению(ям) от _____ №№ _____, в связи с нарушением владельцами автомобильных дорог (согласующими организациями) установленных сроков согласования маршрута тяжеловесного и (или) крупногабаритного транспортного средства, Министерство транспорта и связи Свердловской области, руководствуясь п.22 Порядка выдачи специального разрешения на движение по автомобильным дорогам транспортного средства, осуществляющего перевозки тяжеловесных и (или) крупногабаритных грузов, утвержденного приказом Министерства транспорта Российской Федерации от 24.07.2012г. № 258, приостанавливает оформление специального разрешения до получения ответа от нижепоименованных владельцев автомобильных дорог (согласующих организаций):

1. _____
2. _____
3. _____
4. _____

(Должность уполномоченного лица Министерства)

(подпись)

(Инициалы, фамилия)

Исполнитель
Телефон исполнителя



Бланк Министерства

№ _____
 На № _____ от _____

Извещение

об отказе в регистрации заявления на выдачу специального разрешения на движение по автомобильным дорогам регионального значения тяжеловесного и (или) крупногабаритного транспортного средства

На основании проведенной проверки заявления на выдачу специального разрешения на движение по автомобильным дорогам регионального значения тяжеловесного и (или) крупногабаритного транспортного средства и прилагаемых документов, представленных _____,

(наименование заявителя)

Министерство транспорта и связи Свердловской области, руководствуясь пп. ___ п.12 Порядка выдачи специального разрешения на движение по автомобильным дорогам транспортного средства, осуществляющего перевозки тяжеловесных и (или) крупногабаритных грузов, утверждённого приказом Министерства транспорта Российской Федерации от 24.07.2012г. № 258, принимает решение об отказе в регистрации заявления на выдачу специального разрешения на движение по автомобильным дорогам регионального значения тяжеловесного и (или) крупногабаритного транспортного средства по Вашему заявлению от _____ № ___ по следующей причине (следующим причинам):

(указать причину (причины) отказа в регистрации)

Приложение: (при необходимости).

 (Должность уполномоченного лица Министерства)

 (подпись)

 (Инициалы, фамилия)

Исполнитель
 Телефон исполнителя

Примечание: В соответствии с подпунктом 4 пункта 36 Регламента оформляется при подаче заявления через МФЦ.